

# VERINS COMPACTS STOPPEURS

## Ø 20, Ø 32, Ø 50, Ø 80

Les vérins compacts stoppeurs sont conçus pour le blocage des pièces ou des porte-pièces.

- Version tige lisse ou avec galet
- Simple effet tige sortie avec tige renforcée
- Version avec ou sans piston magnétique
- Peut aussi être utilisé comme un vérin double effet avec ressort de rappel
- Entraxes de fixation compatibles avec la norme ISO 15552 pour les Ø32, Ø50, Ø80 ou à la norme NFE 49-004-1 et 2 (UNITOP).

Dans les rainures du corps, il est possible d'y apposer des détecteurs magnétiques à insertion verticale, pour relever la position du piston du vérin.

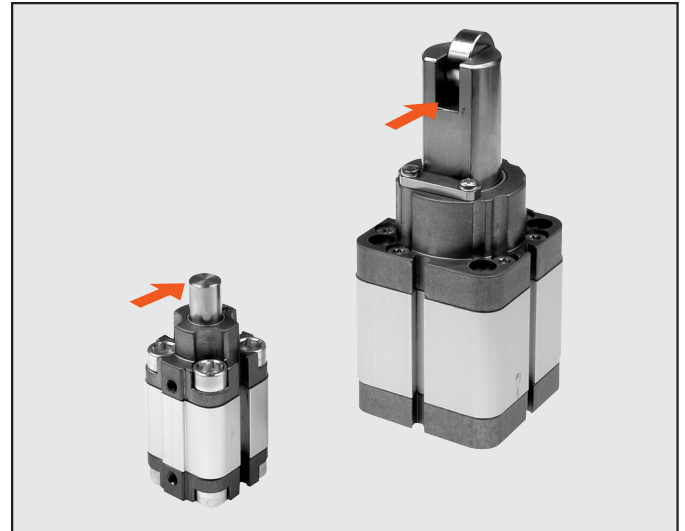

 Direction d'impact des porte-pièces

CARACTERISTIQUES TECHNIQUES	
Pression d'utilisation	max 10 bar (max 1 MPa-145 psi)
Température d'utilisation	-10°C à +80°C
Fluide	Air filtré lubrifié ou non
Diamètres par course	mm Ø 20 x 15; Ø 32 x 20; Ø 50 x 30; Ø 80 x 30; Ø 80 x 40 avec entraxes de fixation NFE 49-004-1 et 2 (UNITOP)
Type de construction	mm Ø 32 x 20; Ø 50 x 30; Ø 80 x 30; Ø 80 x 40 avec entraxes de fixation ISO 15552
Versions	Tube profilé, fonds assemblés par vis auto-taraudeuses "Tape Tite"
Piston magnétique	Simple effet tige sortie, peut également être utilisé comme un double effet avec un rappel ressort
Nota	Standard. Sur demande sans.
Pression de décollement	Pour un fonctionnement correct il est conseillé d'utiliser de l'air filtré à 50µ minimum.
Poids	g Ø 20: 1,2 bar; Ø 32 et 50: 1 bar; Ø 80: 0,5 bar; Voir CARACTERISTIQUES GENERALES PAGE 1.1/07

### COMPOSANTS Ø 20

- ① TIGE: acier inoxydable, chromé dur
- ② FONDS: alliage d'aluminium extrudé anodisé
- ③ TUBE: aluminium profilé anodisé et calibré
- ④ JOINT DE PISTON: polyuréthane
- ⑤ ANNEAU MAGNETIQUE: plastique-néodymium
- ⑥ JOINT DE TIGE: polyuréthane
- ⑦ GUIDAGE DE TIGE: feuillard d'acier avec insert bronze et PTFE
- ⑧ JOINS STATIQUES: NBR
- ⑨ VIS D'ASSEMBLAGE: acier zingué
- ⑩ RESSORT DE RAPPEL: acier inoxydable à ressort
- ⑪ GALET: acier zingué

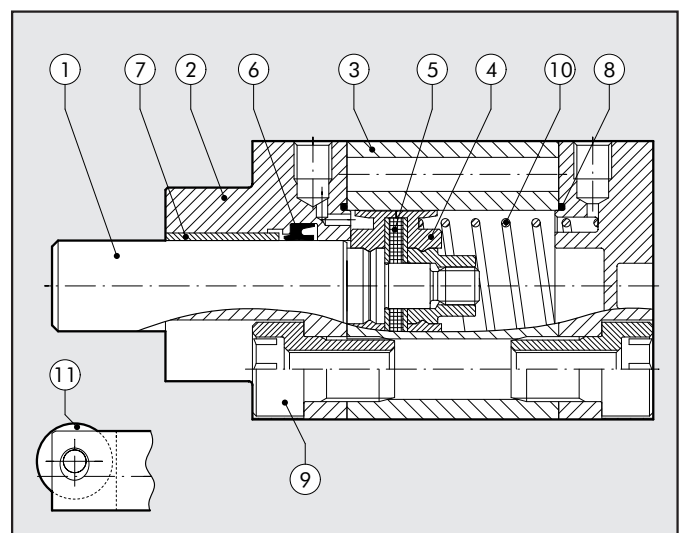

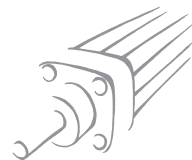

COMPOSANTS Ø 32, Ø 50 e Ø 80

- ① TIGE: acier inoxydable, chromé dur
- ② FONDS: alliage d'aluminium extrudé anodisé
- ③ TUBE: aluminium profilé anodisé et calibré
- ④ JOINT DE PISTON: polyuréthane
- ⑤ ANNEAU MAGNETIQUE: Ø32 plastique-néodymium; Ø50 et 80 plastoferrite
- ⑥ JOINT DE TIGE: polyuréthane
- ⑦ GUIDAGE DE TIGE: feuillard d'acier avec insert bronze et PTFE
- ⑧ JOINS STATIQUES: NBR
- ⑨ VIS D'ASSEMBLAGE: acier zingué
- ⑩ RESSORT DE RAPPEL: acier inoxydable à ressort
- ⑪ GALET: acier zingué

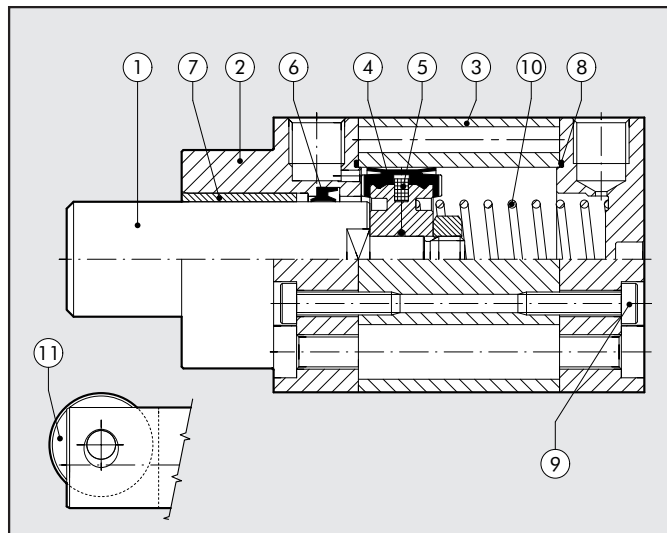

DIFFERENTES POSSIBILITES DE FIXATION DES VERINS COMPACTS STOPPEURS

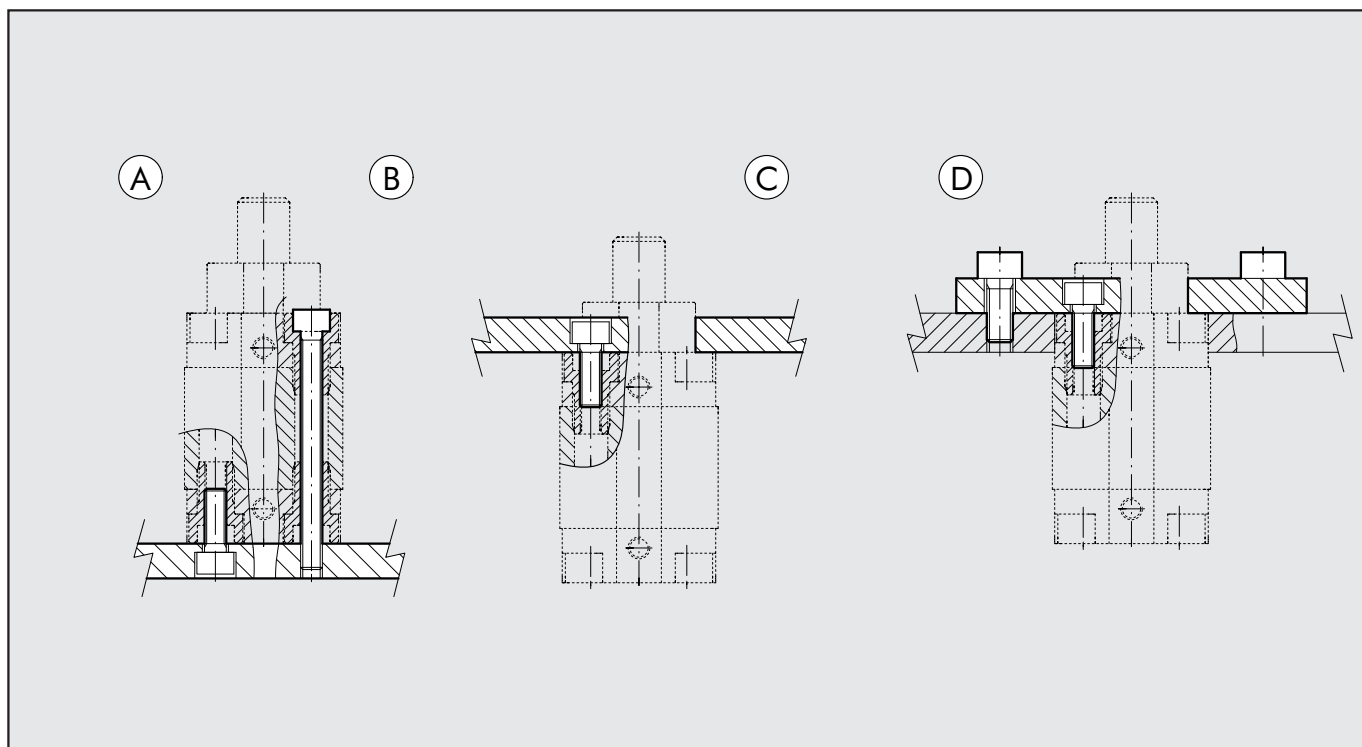

- Fixation au moyen de vis, en utilisant les taraudages présents dans le fond arrière (Fig. A).
- Fixation directe par le dessus au moyen de vis longues ou de tirants (Fig. B). Dans ce cas utiliser des vis en acier inoxydable amagnétique (ex. AISI 304).
- Fixation au moyen de vis, en utilisant les taraudages présents dans le fond avant (Fig. C).
- Fixation au moyen de la bride avant, préalablement fixé sur le fond avant du vérin (Fig. D).

FORCE DE RAPPEL DES RESSORTS DANS LES VERINS COMPACTS STOPPEURS (THEORIQUE)

Alésage x course	Ø 20 x 15	Ø 32 x 20	Ø 50 x 30	Ø 80 x 30	Ø 80 x 40
Charge mini (N)	13,7	22,4	50,2	97,9	71,0
Charge maxi (N)	21,2	36,0	115,9	178,5	178,5

## SCHEMA DE MONTAGE D'UN DISTRIBUTEUR SUR LE VERIN

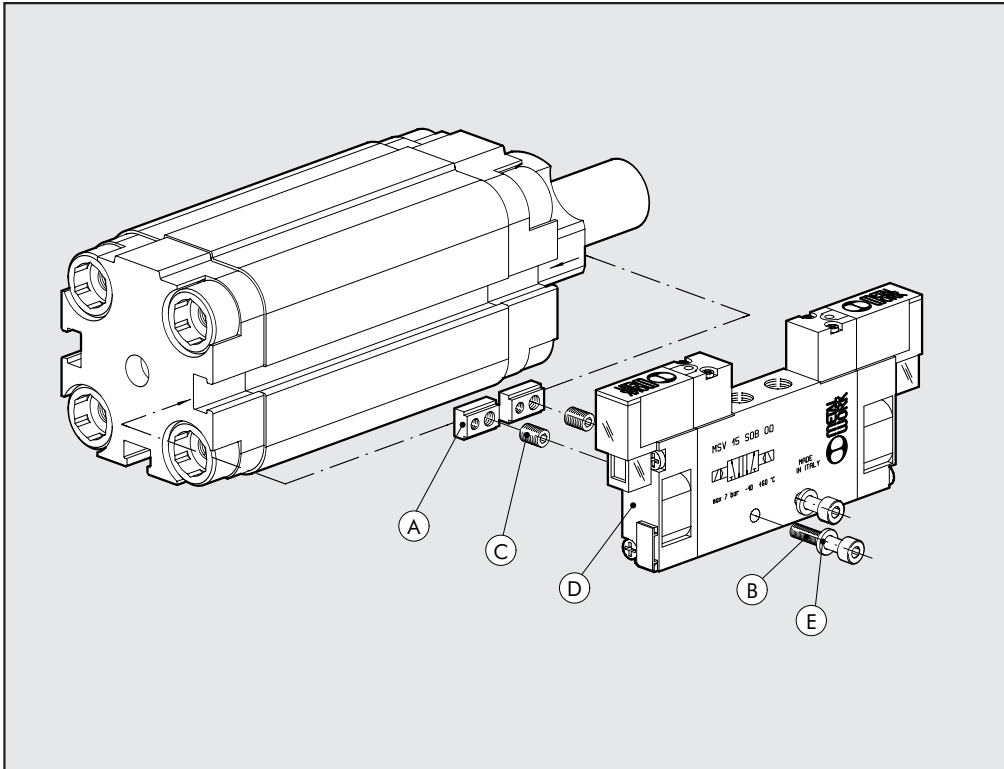

Avec ce type de vérin, le distributeur (D) peut être monté directement, en utilisant les rainures, sans recours à un étrier intermédiaire.

Ceci est possible en utilisant le lardon spécial (A), lequel comporte deux trous taraudés, un en M3, l'autre en M4, et les vis à prévoir (B) dont le type et les quantités sont indiqués dans le tableau cidessous.

Le lardon spécial est fourni complété de 2 vis, une en M3 et une en M4 (C).

Celles-ci permettent de fixer le lardon spécial sur le vérin, une fois définie la position du distributeur.

Une "mémoire de position" sera définie et facilitera le remontage en cas d'intervention.

Type de distributeur (D)	Kit de montage (A) cod. 0950003000	Vis pour mémoire de position (C) à utiliser	Vis de fixation du distributeur (B) (une par lardon)	Rondelle (B) (une par vis)
MACH 11	n. 2	M4	M3x16 UNI 5931 (DIN 912)	A3.2 UNI 1751 (DIN 127A)
SERIE 70 1/8	n. 2	M3	M4x25 UNI 5931 (DIN 912)	—
SERIE 70 1/4	n. 2	M3	M4x30 UNI 5931 (DIN 912)	A4.3 UNI 1751 (DIN 127A)

## DIAGRAMME DES CHARGES

VERSION TIGE LISSE

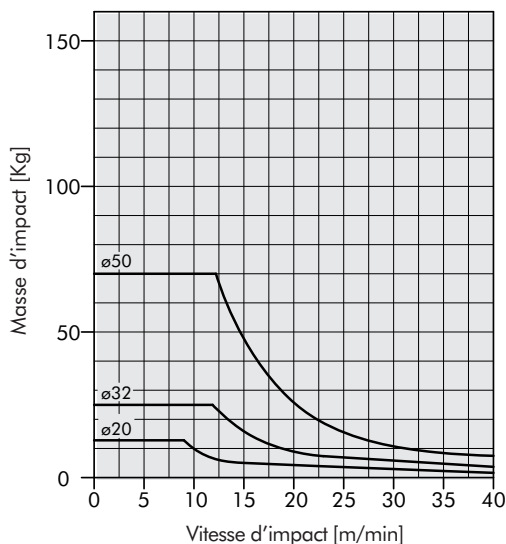

VERSION A GALET

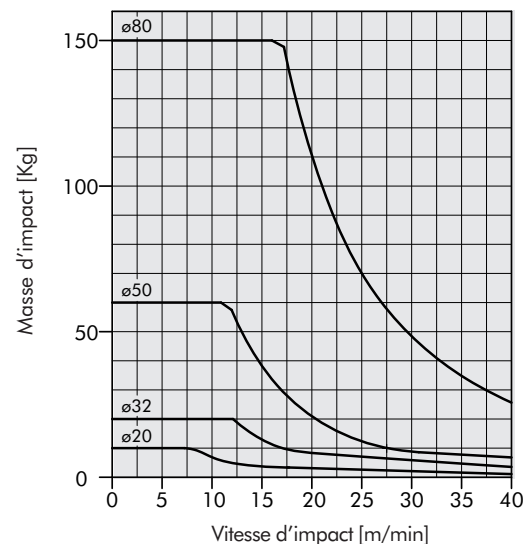

Avec les vérins stoppeurs, il est important de respecter les valeurs indiquées dans le diagramme afin de prévenir une rupture prématurée d'un organe mécanique. Les valeurs indiquées sont uniquement valables pour une déformation élastique de 1 mm (tampon sur le porte-pièce).

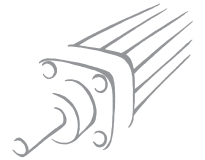

**Ø 20 COURSE 15 mm TIGE LISSE**

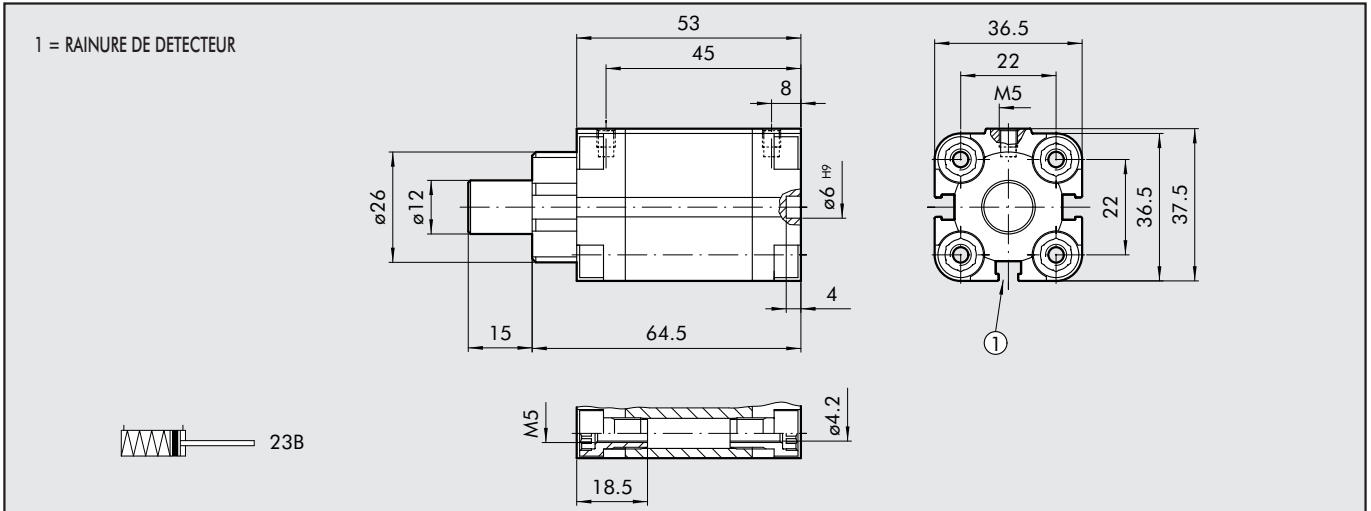

**CODIFICATION**

Code	Désignation
23B0200015XP	Vérin compact stoppeur tige lisse Ø 20 course 15
23BS200015XP	Vérin compact stoppeur tige lisse Ø 20 course 15 (version non magnétique)

**Ø 32 COURSE 20 mm; Ø 50 COURSE 30 mm TIGE LISSE**

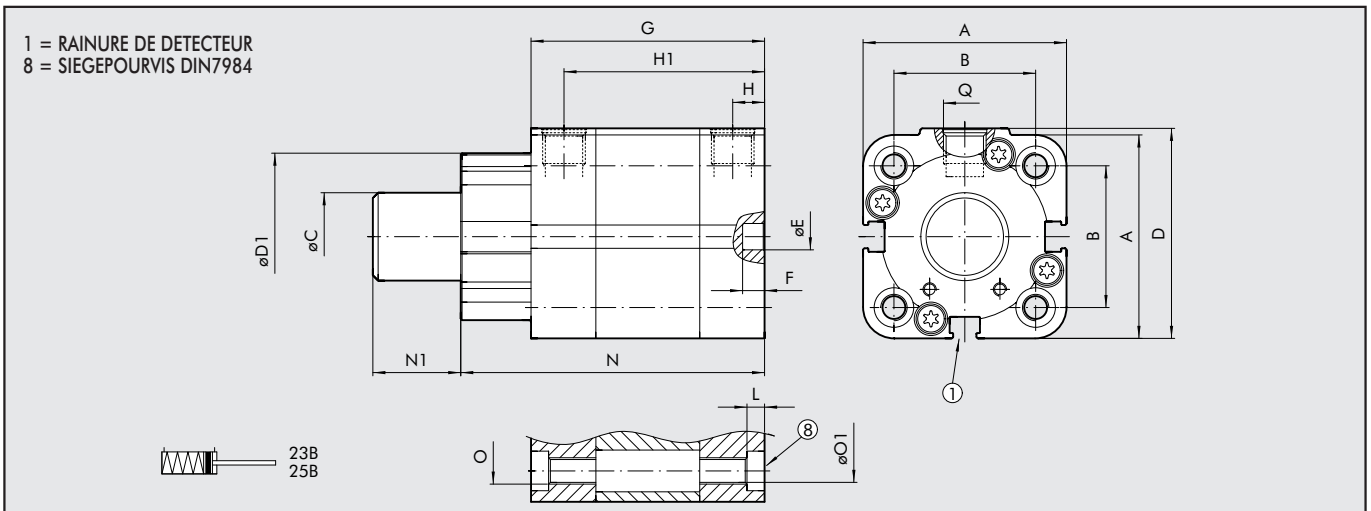

	A	B		ØC	D	D1	ØE	H9	F	G	H	H1	L	N	N1	O		ØO1		Q
		ISO	UNITOP													ISO	UNITOP			
Ø 32x20	47	32.5 <sup>+0.1</sup> <sub>-0.4</sub>	32 <sup>+0.4</sup> <sub>-0.1</sub>	20	48.5	38	6	4	64.5	7.5	57	4	80.5	20	M6	M6	5.2	5.2	G1/8	
Ø 50x30	67	46.5	50	32	69	53	6	4	75.5	7.5	68	4.5	99.5	30	M8	M8	6.2	6.2	G1/8	

**CODIFICATION**

Code	Désignation
23B0320020XP	Vérin compact stoppeur tige lisse Ø 32 course 20 UNITOP
25B0320020XP	Vérin compact stoppeur tige lisse Ø 32 course 20 ISO 15552
23BS320020XP	Vérin compact stoppeur tige lisse Ø 32 course 20 UNITOP (version non magnétique)
25BS320020XP	Vérin compact stoppeur tige lisse Ø 32 course 20 ISO 15552 (version non magnétique)
23B0500030XP	Vérin compact stoppeur tige lisse Ø 50 course 30 UNITOP
25B0500030XP	Vérin compact stoppeur tige lisse Ø 50 course 30 ISO 15552
23BS500030XP	Vérin compact stoppeur tige lisse Ø 50 course 30 UNITOP (version non magnétique)
25BS500030XP	Vérin compact stoppeur tige lisse Ø 50 course 30 ISO 15552 (version non magnétique)





## CODIFICATION

Code	Désignation
23C0320020XP	Vérin compact stoppeur avec galet Ø 32 course 20 UNITOP
25C0320020XP	Vérin compact stoppeur avec galet Ø 32 course 20 ISO 15552
23CS320020XP	Vérin compact stoppeur avec galet Ø 32 course 20 UNITOP (version non magnétique)
25CS320020XP	Vérin compact stoppeur avec galet Ø 32 course 20 ISO 15552 (version non magnétique)
23C0500030XP	Vérin compact stoppeur avec galet Ø 50 course 30 UNITOP
25C0500030XP	Vérin compact stoppeur avec galet Ø 50 course 30 ISO 15552
23CS500030XP	Vérin compact stoppeur avec galet Ø 50 course 30 UNITOP (version non magnétique)
25CS500030XP	Vérin compact stoppeur avec galet Ø 50 course 30 ISO 15552 (version non magnétique)
23C0800030XP	Vérin compact stoppeur avec galet Ø 80 course 30 UNITOP
25C0800030XP	Vérin compact stoppeur avec galet Ø 80 course 30 ISO 15552
23CS800030XP	Vérin compact stoppeur avec galet Ø 80 course 30 UNITOP (version non magnétique)
25CS800030XP	Vérin compact stoppeur avec galet Ø 80 course 30 ISO 15552 (version non magnétique)
23C0800040XP	Vérin compact stoppeur avec galet Ø 80 course 40 UNITOP
25C0800040XP	Vérin compact stoppeur avec galet Ø 80 course 40 ISO 15552
23CS800040XP	Vérin compact stoppeur avec galet Ø 80 course 40 UNITOP (version non magnétique)
25CS800040XP	Vérin compact stoppeur avec galet Ø 80 course 40 ISO 15552 (version non magnétique)

## NOTES

## ACCESSOIRES

### BRIDE Ø 32, Ø 50, Ø 80

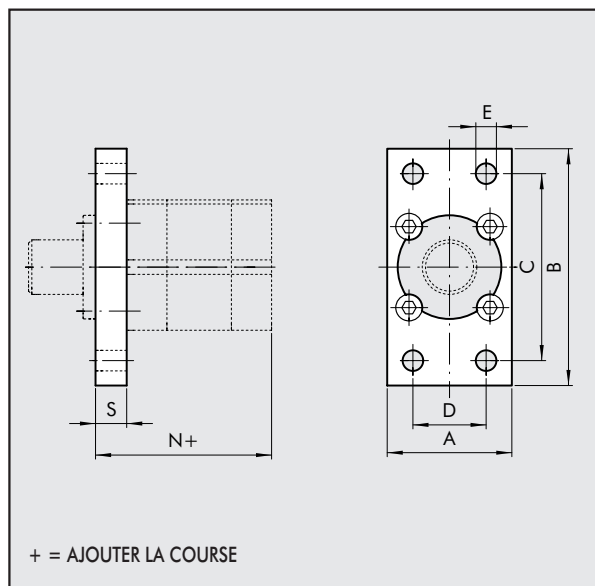

Code UNITOP	Ø	A	B	C	D	E	N	S	Poids [g]
W0950326302	32	50	80	64	32	7	54.5	10	210
W0950506302	50	68	110	90	45	9	57.5	12	502
W0950806302	80	107	160	135	63	12	111	15	1575

Code ISO	Ø	A	B	C	D	E	N	S	Poids [g]
W0950326302	32	50	80	64	32	7	54.5	10	210
W0950506312	50	65	110	90	45	9	57.5	12	447
W0950806312	80	95	153	126	63	12	112	16	1190

Nota: fournie complète avec 4 vis

## UNITES DE DETECTIONS MAGNETIQUES A INSERTION VERTICALE

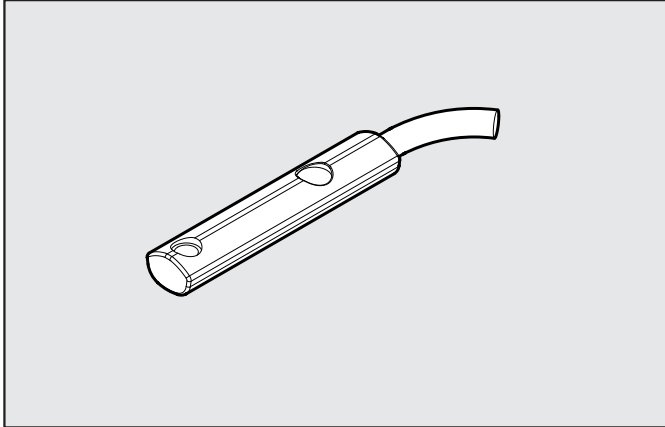

Code	Désignation
W0952022180	REED NO, à insertion verticale câble 2,5 m
W0952028184	REED NO, à insertion verticale câble 0,3 m + connecteur M8
W0952025390	Effet HALL NO, à insertion verticale câble 2,5 m
W0952029394	Effet HALL NO, à insertion verticale câble 0,3 m + connecteur M8
W0952125556	Effet HALL NO, à insertion verticale câble 2m, ATEX

Ce type d'unités de détections à pour caractéristiques de permettre une mise en place verticale directement dans la rainure. Elles ne nécessitent pas de recourir à des rainures débouchantes à leurs extrémités.

### CABLAGE

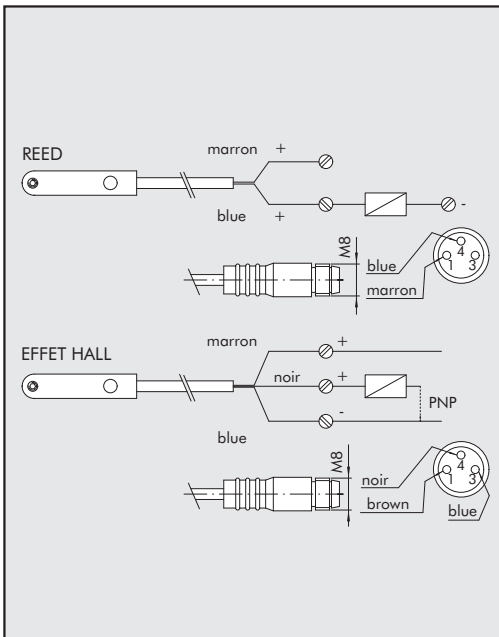

### CARACTERISTIQUES TECHNIQUES

	Reed	Effetto Hall	Effetto Hall
Type de contact	N.O.	N.O.	N.O.
Interrupteur	-	PNP	PNP
Tension d'alimentation (Ub) V	10 ÷ 30 AC/DC	10 ÷ 30 DC	18 ÷ 30 DC
Puissance W	3 (6 de crête)	3	≤ 1.7
Variation de tension	-	≤ 10% di Ub	≤ 10% di Ub
Chute de tension V	-	≤ 2	≤ 2.2
Consommation mA	-	≤ 10	≤ 10
Courant de sortie mA	≤ 100	≤ 100	≤ 70
Fréquence de commutation Hz	≤ 400	≤ 5000	1000
Protection contre court-circuit	-	Oui	Oui
Suppression surtension	-	Oui	Oui
Protection à l'inversion de polarité	-	Oui	Oui
EMC	EN 60 947-5-2	EN 60 947-5-2	EN 60 947-5-2
Led de visualisation	Jaune	Jaune	Jaune
Sensibilité magnétique	2,8 mT ±25%	2,8 mT ±25%	2.6
Répétabilité	≤ 0,1 mT	≤ 0,1 mT	≤ 0,1 (Ub e ta constant)
Degré de protection (EN 60529)	IP 67	IP 67	IP 68, IP 69K
Résistance aux vibrations et aux chocs	30 g, 11 ms, 10÷55 Hz, 1mm	30 g, 11 ms, 10÷55 Hz, 1mm	30 g, 11 ms, 10÷55 Hz, 1mm
Température d'utilisation °C	-25 ÷ +75	-25 ÷ +75	-20 ÷ +45
Matière de la capsule de détection	PA66 + PA6I/6T	PA66 + PA6I/6T	PA
Câble de raccordement 2,5m	PVC; 2 x 0,12 mm <sup>2</sup>	PVC; 3 x 0,14 mm <sup>2</sup>	PVC; 3 x 0,12 mm <sup>2</sup>
Câble de raccordement avec M8x1	Polyuréthane; 2 x 0,14 mm <sup>2</sup>	Polyuréthane; 3 x 0,14 mm <sup>2</sup>	-
Nombre de fils	2	3	3

### ATEX

## BANDE DE PROTECTION

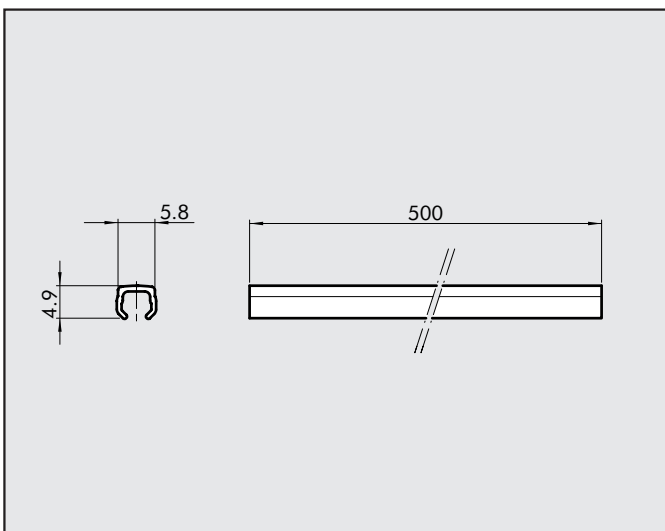

Code	Modèle
W0950000160	BANDE DE PROTECTION POUR RAINURES

Nota: cdt unitaire

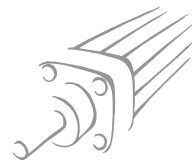

## SCHEMA DE FONCTIONNEMENT

1

### VERSION AVEC TIGE LISSE

Direction du mouvement

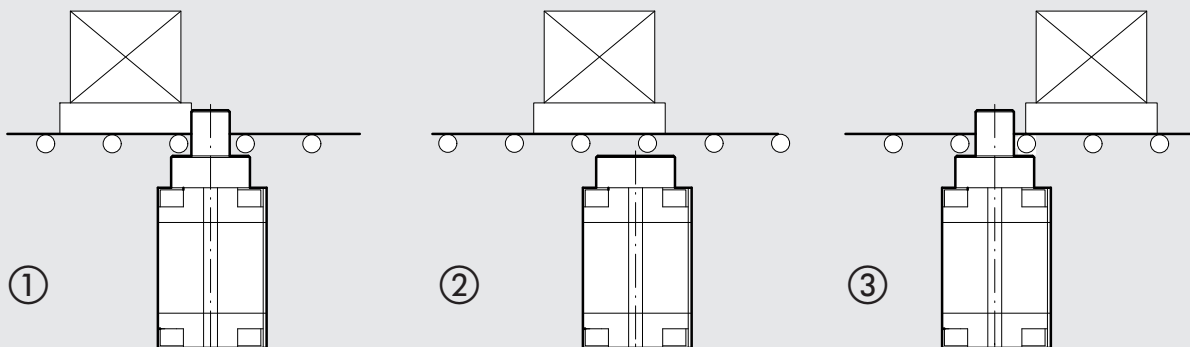

- 1 - Décélération du choc du porte-pièce sur la tige au moyen d'une déformation élastique d'environ 1 mm.
- 2 - Introduction de la pression d'air dans le vérin pour le déblocage du porte-pièce.
- 3 - Maintenir la pression dans la chambre avant pendant que le porte-pièce passe par dessus le vérin stoppeur. La tige sort ensuite par l'action du ressort, ou par une pression dans la chambre opposée. Le système est de nouveau prêt pour arrêter le porte-pièce suivant.

### VERSION AVEC GALET

Direction du mouvement

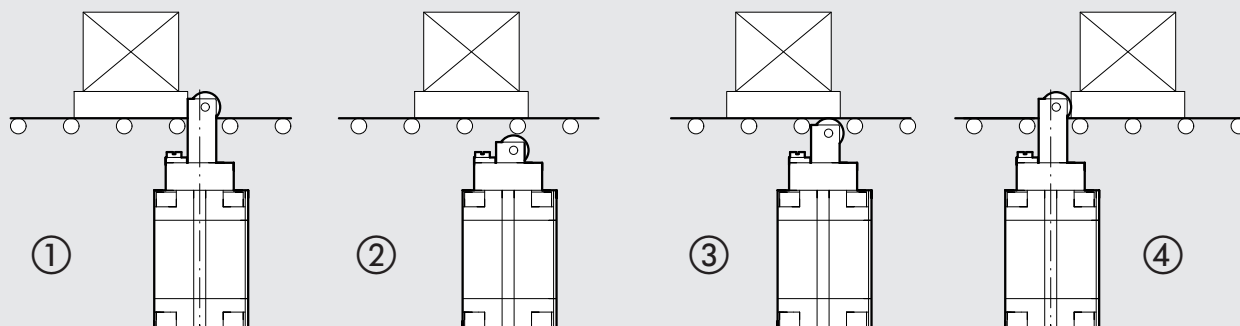

- 1 - Décélération du choc du porte-pièce sur la tige au moyen d'une déformation élastique d'environ 1 mm.
- 2 - Introduction de la pression d'air dans le vérin pour le déblocage du porte-pièce.
- 3 - Lorsque la pression chute dans la chambre avant, la tige sort par l'action du ressort ou d'une éventuelle pression dans la chambre opposée jusqu'à ce que le galet bute sur le porte-pièce qui passe au-dessus.
- 4 - Après que le porte-pièce soit passé, le vérin sort sa tige en totalité. Le système est de nouveau prêt pour arrêter le porte-pièce suivant.

