

VERINS "ISO 1552" SERIE 3 Ø 32 ÷ 100 mm ET ACCESSOIRES

Les vérins ISO 1552 sont disponibles en différentes versions et avec une large gamme d'accessoires:

- version avec ou sans piston magnétique
- version simple ou double effet - tige simple ou traversante
- large choix de joints : NBR, POLYURETHANE, FKM/FPM (pour hautes températures) ou Basse Température
- versions spéciales sur demande
- fixations normalisées, unités de guidage et bloqueurs de tige mécanique.

Le tube profilé des vérins série 3 a été conçu pour réduire le poids à son minimum.

Deux rainures en T, situées sur la même face que les orifices de raccordement, permettent le montage d'unités de détection magnétique.

Les trois autres faces du vérin sont lisses, sans rainure, pour en faciliter le nettoyage.

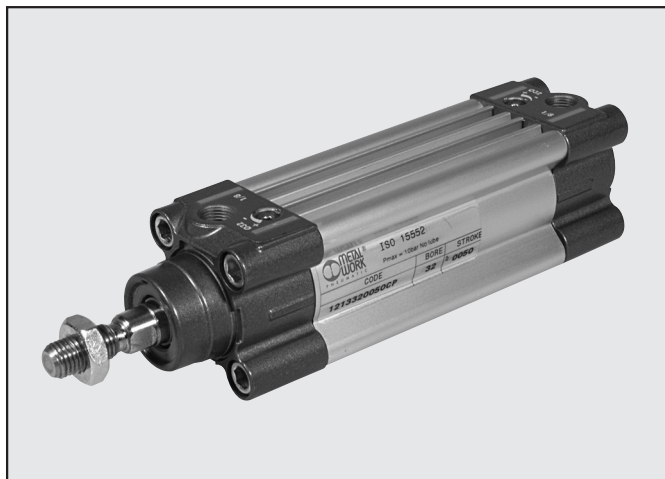

CARACTERISTIQUES TECHNIQUES	Polyuréthane	NBR	FKM/FPM	Basse Température
Pression d'utilisation	max 10 bar (max 1 MPa - 145 psi)			
Température d'utilisation Ø 32 ÷ 63	-20°C ÷ +80°C (version non magn.) -20°C ÷ +70°C (version magnétique)	-10°C ÷ +80°C (version non magn.) -10°C ÷ +70°C (version magnétique)	-10°C ÷ +150° (version non magn.)	-35°C ÷ +80°C
Ø 80 ÷ 100	-10°C ÷ +80°C (version non magn.) -10°C ÷ +70°C (version magnétique)	-10°C ÷ +80°C (version non magn.) -10°C ÷ +70°C (version magnétique)	-10°C ÷ +150° (version non magn.)	-35°C ÷ +80°C
Fluide	Air filtré lubrifié ou non			
Diamètres	Ø 32 ; Ø 40 ; Ø 50 ; Ø 63 ; Ø 80 ; Ø 100			
Type de construction	Tube profilé. Fonds maintenus par vis auto-taraudeuses Tape Tite			
Courses standard	Simple effet: pour diamètres Ø 32÷63 courses 0 à 250 mm Double effet: pour diamètres Ø 32÷80 courses 25 à 2800 mm pour diamètres Ø 100 courses 25 à 2600 mm			
Versions	Double effet amorti, Simple effet tige rentrée amorti, Tige traversante amorti, Haute température, Bloqueur de tige, Huile basse pression, Tige traversante huile basse pression, Vitesse lente*.			
Piston magnétique	Standard. Sur demande sans.			
Pression de décollement	Ø 32;40: 0.4 bar Ø 50;63 courses < 1500 mm: 0.3 bar; courses ≥ 1500 mm: 0.4 bar Ø 80;100 courses < 1500 mm: 0.2 bar; courses ≥ 1500 mm: 0.4 bar			
Note d'utilisation	*A utiliser pour les vitesses inférieures à 0,2 m/s, pour éviter le broutage de la tige. Pour les versions Basse vitesse utiliser uniquement de l'air non lubrifié.			
Effort à 6 bar poussée/traction	Voir CARACTERISTIQUES GENERALES PAGE 146			
Poids	Voir CARACTERISTIQUES GENERALES PAGE 146			

COMPOSANTS

- ① TIGE : acier C45 ou inox, chromé
- ② FONDS : aluminium moulé
- ③ JOINT DE TIGE : polyuréthane, NBR ou FKM/FPM
- ④ GUIDAGE DE TIGE : feuillard d'acier avec insert en bronze et PTFE
- ⑤ TUBE : aluminium profilé anodisé
- ⑥ PISTON : technopolymère autolubrifié avec pieds d'amortissement intégrés (aluminium avec patin PTFE pour les diamètres 80-100)
- ⑦ JOINTS DE PISTON : polyuréthane, NBR ou FKM/FPM
- ⑧ ANNEAU MAGNETIQUE : plastoferrite
- ⑨ TAMPON + JOINTS O-RING : NBR ou FKM/FPM
- ⑩ JOINTS D'AMORTISSEMENT : polyuréthane, NBR ou FKM/FPM
- ⑪ VIS DE REGLAGE D'AMORTISSEMENT : imperdable en laiton OT 58
- ⑫ VIS D'ASSEMBLAGE : type TAPE TITE

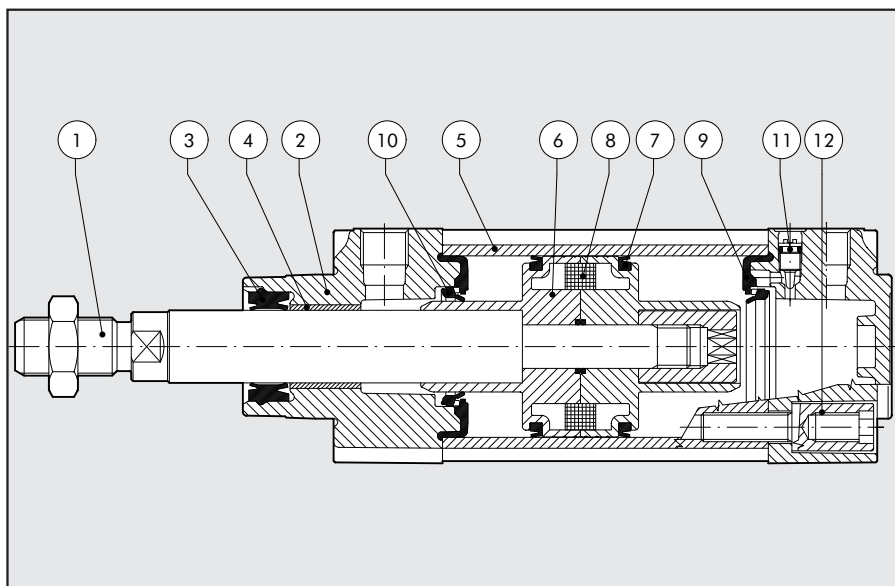

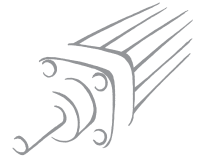

COTES D'ENCOMBREMENT VERSION STANDARD

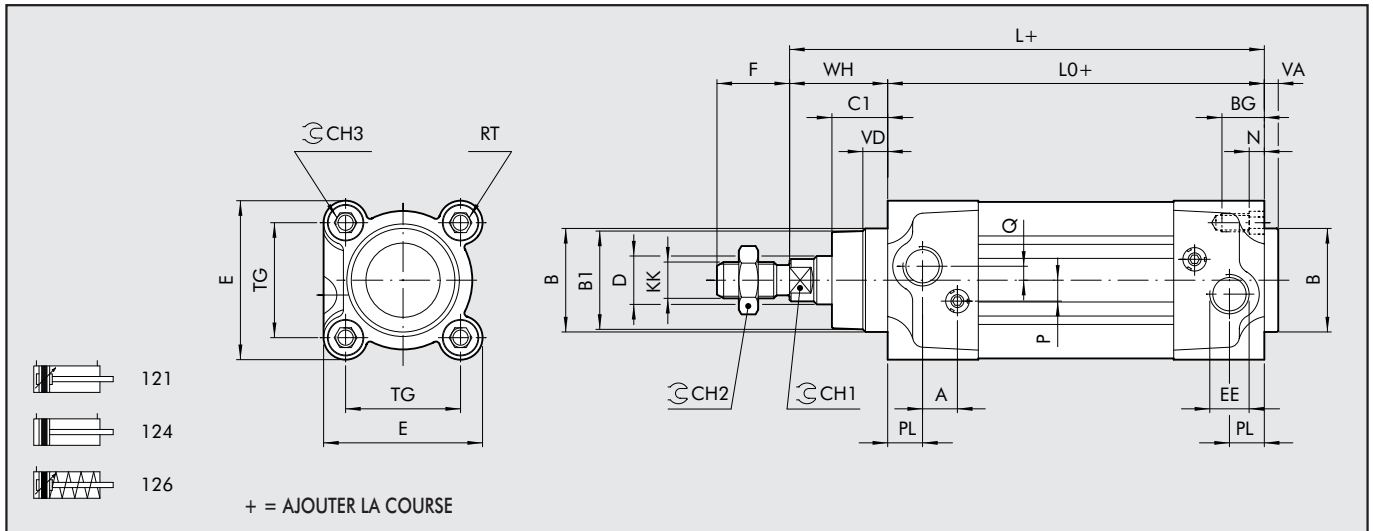

COTES D'ENCOMBREMENT VERSION TIGE TRAVERSANTE 122

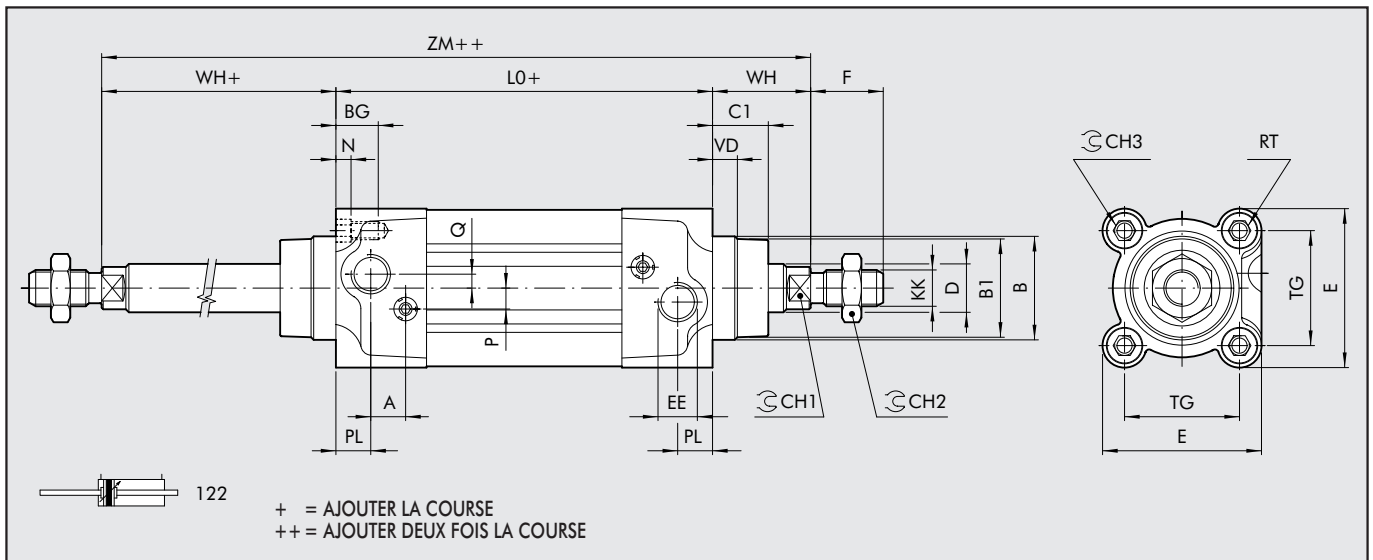

Ø	PL	VD	A	B	B ₁	WH	C ₁	CH ₁	CH ₂	CH ₃	KK	D	TG	VA	F	EE	RT	E	L	L ₀	ZM	BG	N	P	Q
32	10	6.5	10	30	28	26	16	10	17	6	M10x1.25	12	32.5	4	22	G1/8	M6	46	120	94	146	14.5	4.5	6	4
40	12	8	10	35	33	30	20	13	19	6	M12x1.25	16	38	4	24	G1/4	M6	54	135	105	165	14.5	4.5	6	4
50	14	13	10	40	38	37	25	17	24	8	M16x1.5	20	46.5	4	32	G1/4	M8	64.5	143	106	180	17.5	5.5	6	6
63	16	14	10	45	40	37	25	17	24	8	M16x1.5	20	56.5	4	32	G3/8	M8	75.5	158	121	195	17.5	5.5	6	6
80	18	12	12	45	43	46	33	22	30	10	M20x1.5	25	72	4	40	G3/8	M10	94	174	128	220	21.5	5.5	10	7
100	20	14	12	55	49	51	38	22	30	10	M20x1.5	25	89	4	40	G1/2	M10	111	189	138	240	21.5	5.5	10	7

COTES D'ENCOMBREMENT VERSION SIMPLE EFFET 126

	Limite infér.	COURSE	Limite supér.	L0 - Ø 32	L0 - Ø 40	L0 - Ø 50	L0 - Ø 63	L - Ø 32	L - Ø 40	L - Ø 50	L - Ø 63
ISO	0	< C ≤	25	94	105	106	121	120	135	143	158
ISO	25	< C ≤	50	94	105	106	121	120	135	143	158
NON ISO	50	< C ≤	75	115	129.5	130.5	145.5	141	159.5	167.5	182.5
NON ISO	75	< C ≤	100	136	154	155	170	162	184	192	207
NON ISO	100	< C ≤	125	157	178.5	179.5	194.5	183	208.5	216.5	231.5
NON ISO	125	< C ≤	150	178	203	204	219	204	233	241	256
NON ISO	150	< C ≤	175	199	227.5	228.5	243.5	225	257.5	265.5	280.5
NON ISO	175	< C ≤	200	220	252	253	268	246	282	290	305
NON ISO	200	< C ≤	225	241	276.5	277.5	292.5	267	306.5	314.5	329.5
NON ISO	225	< C ≤	250	262	301	302	317	288	331	339	354

COTES D'ENCOMBREMENT VERSION TANDEM CODE 127

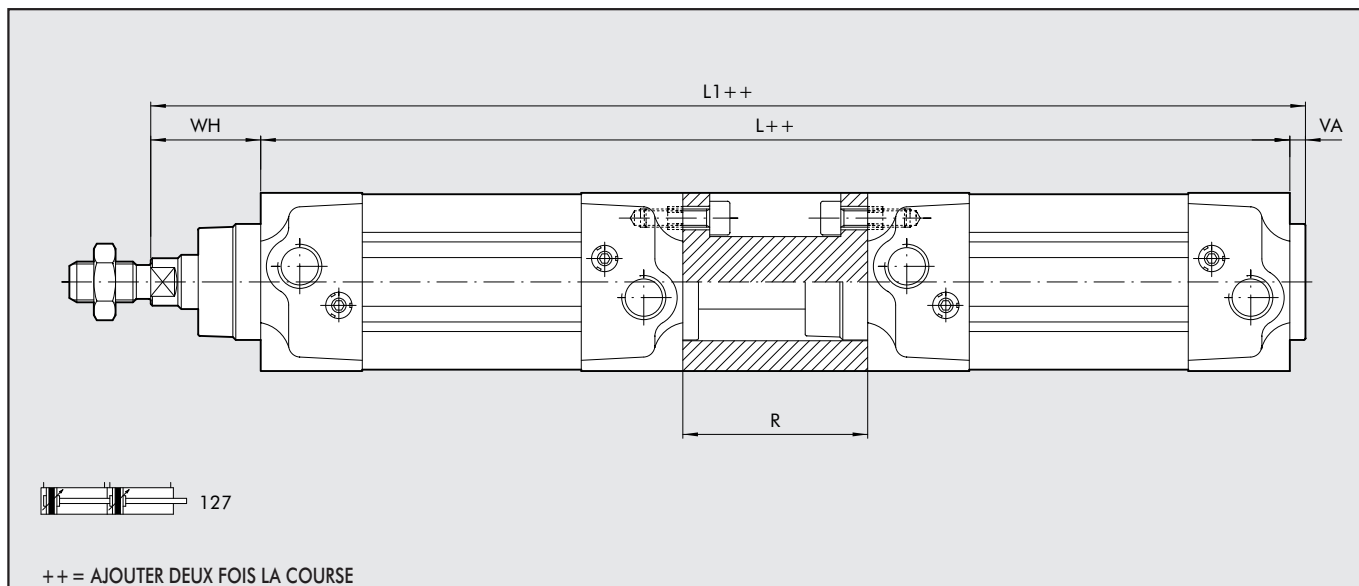

Ø	WH	VA	R	L	L ₁
32	26	4	55	243	273
40	30	4	55	265	299
50	37	4	68	280	321
63	37	4	68	310	351
80	46	4	92	348	398
100	51	4	92	368	423

Se référer aux vérins standard pour les autres valeurs

COTES D'ENCOMBREMENT VERSION DOS A DOS CODE 125

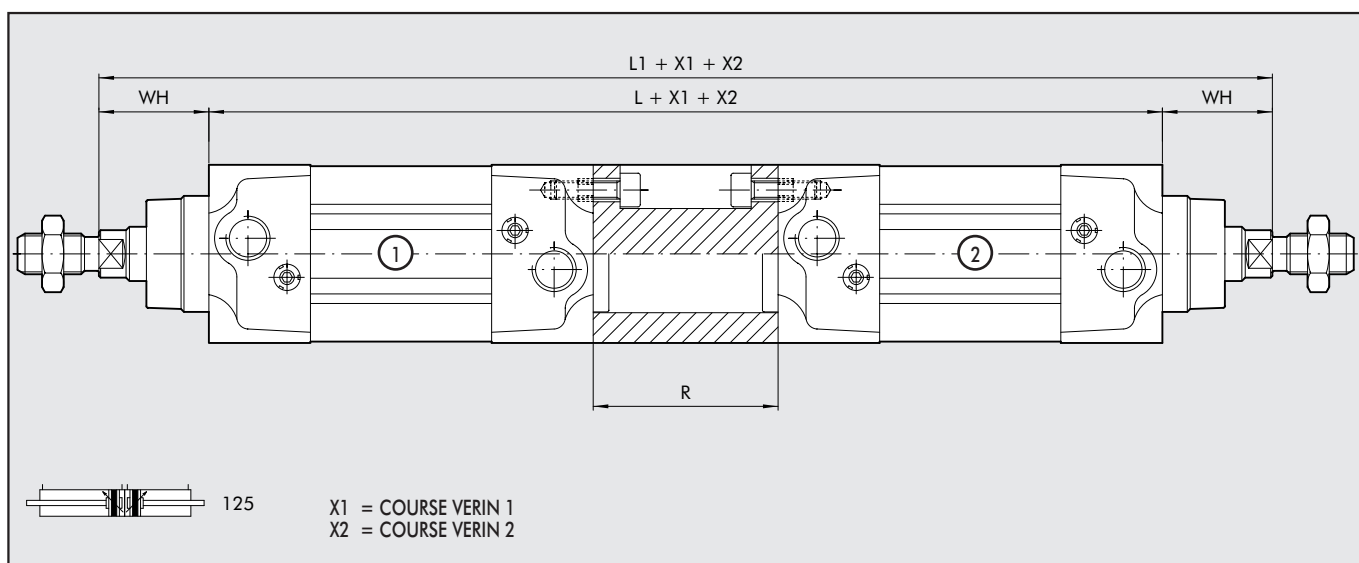

Ø	WH	R	L	L ₁
32	26	55	243	295
40	30	55	265	325
50	37	68	280	354
63	37	68	310	384
80	46	92	348	440
100	51	92	368	470

Se référer aux vérins standard pour les autres valeurs

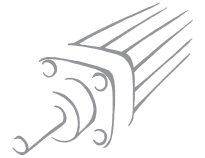

COUPE DES PROFILS

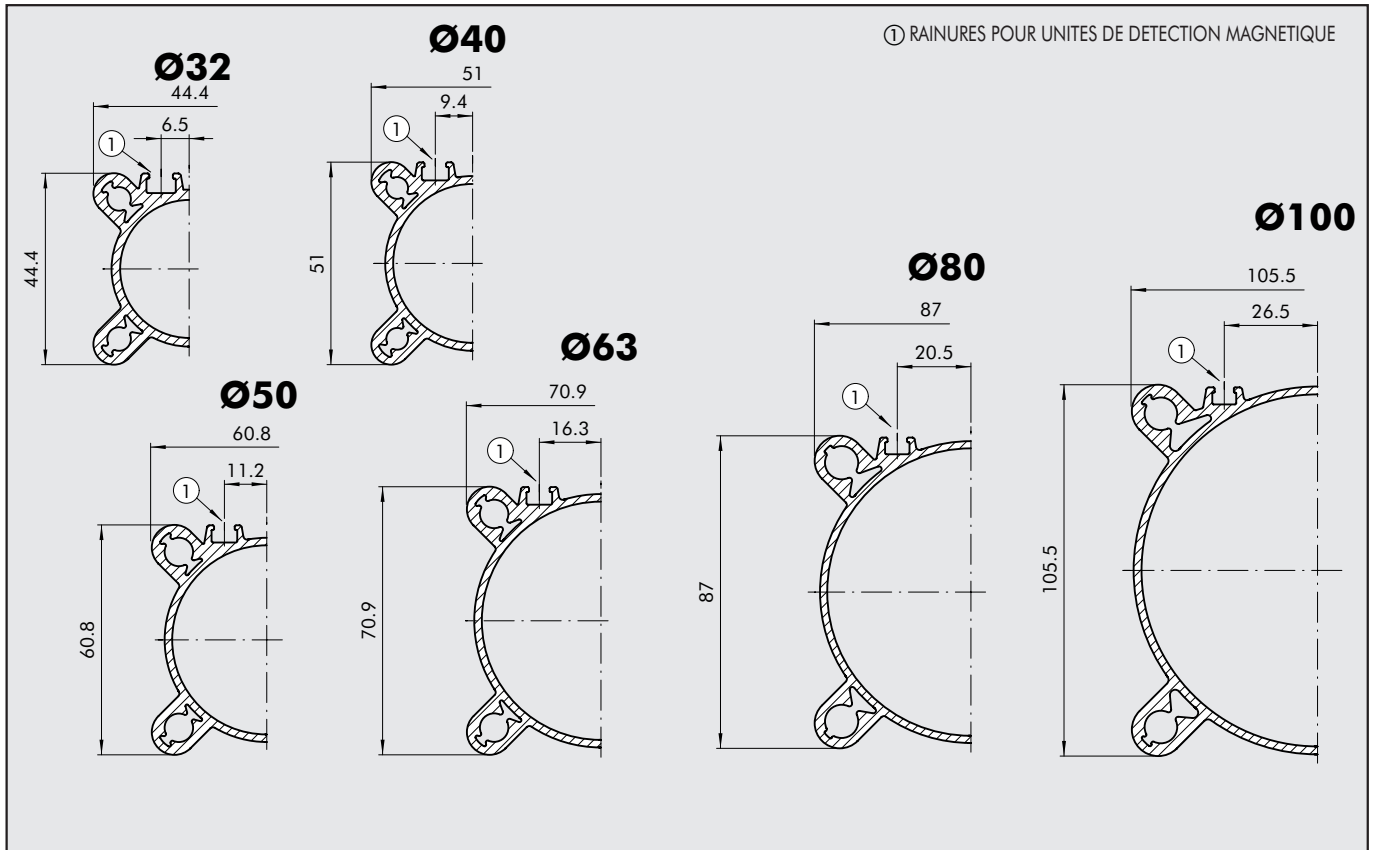

CLEFS DE CODIFICATION DES VERINS SERIE ISO 15552 "SERIE 3"

CYL	1	2	1	3	3	2	0	0	5	0	C	N		
	TYPE			DIAMETRE			COURSE				TIGE		JOINTS	
	121	Double effet, amorti		3	Standard	32	Pour les courses maxi disponibles, se reporter aux Caractéristiques Techniques				A	tige acier chromé C45, piston aluminium: standard pour vérins avec une course ≥ 1000 mm et pour vérins $\geq \varnothing 80$ mm	N	Joint
	122	Tige traversante		4	Basse vitesse	40					C	tige acier chromé C45, piston technopolymère: standard vérins de $\varnothing 32$ à $\varnothing 63$ mm avec une course < 1000 mm	P	Joint polyuréthane
	124	Double effet, non amorti		5	Non magnétique	50					Z	tige inox et écrou inox piston aluminium	V	Joint FKM/FPM
	125	Dos à dos				63					X	tige inox et écrou inox piston technopolymère	B	Basse température
	+ 126	Simple effet				80								
	127	Tandem				A1=100								
	134	Version pour bloqueur de tige												
	136	Version avec bloqueur de tige assemblé												
	137	Version pour bloqueur de tige + unité de guidage												

- Disponible uniquement pour les versions avec piston aluminium (A ou Z).
- + Disponible jusqu'au $\varnothing 63$ mm, uniquement pour les versions avec piston aluminium (A ou Z).
- ◆ A utiliser pour des vitesses inférieures à 0,2 m/s pour éviter le broutage de la tige, et uniquement avec de l'air non lubrifié.

ACCESSOIRES POUR VERINS ISO 15552 SERIE 3: BLOQUEURS DE TIGE MECANIQUE

Pression de pilotage	Pp	4÷8 bar (0,4÷0,8 MPa)
Température d'utilisation	Te	Max 80°C (176°F)
Température du fluide	tg	Max 70°C (154°F)
Type		NF - bidirectionnel
Système		Double garnitures avec blocage mécanique
Effort de blocage	F	Ø32 Ø40 Ø50 Ø63 Ø80 Ø100
	(N)	650 1100 1600 2500 4000 6300
Corps		Aluminium
Mâchoires		Laiton
Ressort		NBR
Piston		Matière synthétique téflonée
Garnitures		NBR
Orifice de pilotage		G1/8
Type de vérin à utiliser		134 ou 137



PRINCIPE DE FONCTIONNEMENT

Le bloqueur de tige est un système mécanique du type normalement fermé. Dans le cas d'absence de pression de pilotage, les deux mâchoires (A) sont repoussées empêchant ainsi le mouvement de la tige (Fig. 1). Dans le cas de présence de pression de pilotage, le piston-guide comprime le ressort de rappel (B) et resserre les deux mâchoires, laissant libre le mouvement de la tige (Fig. 2). **IMPORTANT** : Ce bloqueur mécanique est un système statique. Il est donc important de bloquer pneumatiquement, dans un premier temps, le mouvement de la tige du vérin avant d'effectuer le blocage mécanique.

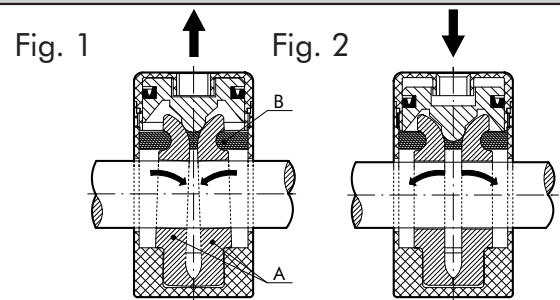

COTES D'ENCOMBREMENT

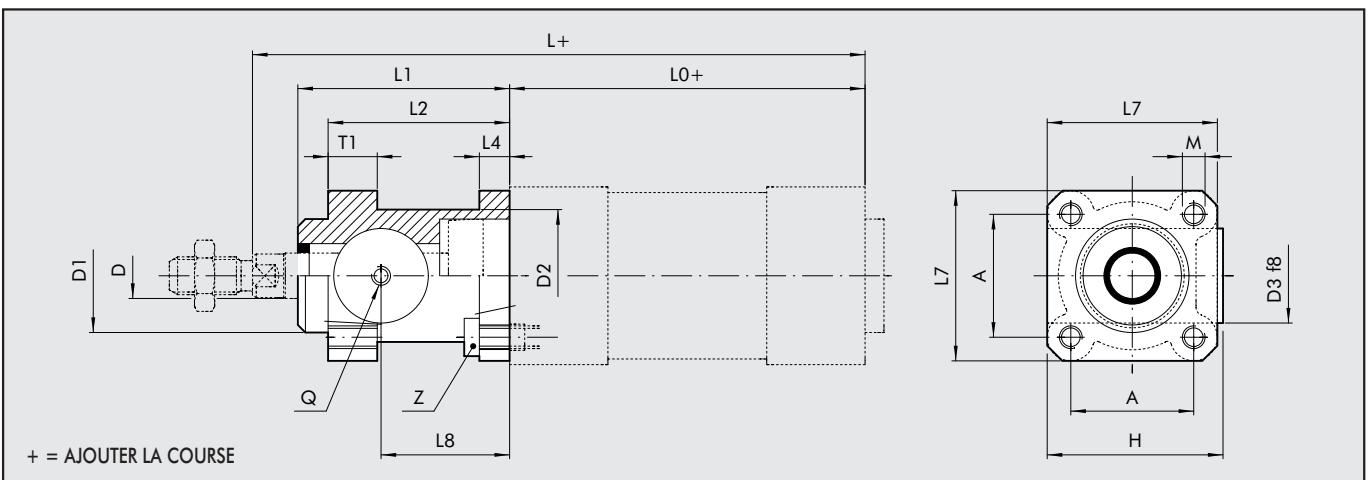

Code	Ø	L ₁	L ₂	L ₄	L ₇	L ₈	D	D ₁	D ₂	D ₃	H	A	T ₁	M	Z	Q	L ₀	L	Poids [g]
W5010001102	32	58	48	8	45	34	12	30	35	25	46.5	32.5	13	M6	M6x20	M5	94	162	150
W5010001103	40	65	55	8	50	38	16	35	40	28	53	38	13	M6	M6x20	G1/8	105	180	200
W5010001104	50	82	70	15	60	48	20	40	50	35	64	46.5	16	M8	M8x30	G1/8	106	200	500
W5010001109	63	82	70	15	70	49.5	20	45	60	38	75	56.5	16	M8	M8x30	G1/8	121	215	700
W5010001106	80	110	90	18	90	61	25	45	80	48	95	72	20	M10	M10x35	G1/8	128	251	1700
W5010001107	100	115	100	18	105	68	25	55	100	58	110.5	89	20	M10	M10x35	G1/8	138	266	2700



ACCESSOIRES : FIXATIONS POUR VERINS ISO 1552 SERIE 3

EQUERRE MODELE A

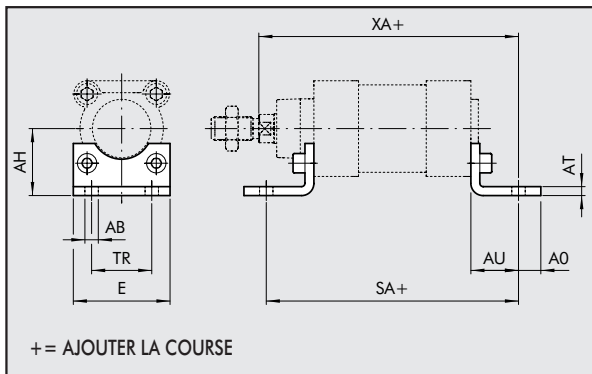

Code	Ø	Ø AB	AH	AO	AT	AU	TR	E	XA	Poids [g]
W0950322001	32	7	32	11	4	24	32	45	144	176
W0950402001	40	9	36	15	4	28	36	52	163	100
W0950502001	50	9	45	15	4	32	45	65	175	162
W0950632001	63	9	50	15	6	32	50	75	190	266
W0950802001	80	12	63	20	6	41	63	95	215	456
W0951002001	100	14	71	25	6	41	75	115	230	572

Nota: livrée avec visserie - conditionnement unitaire

ARTICULATION ARRIERE FEMELLE MODELE B

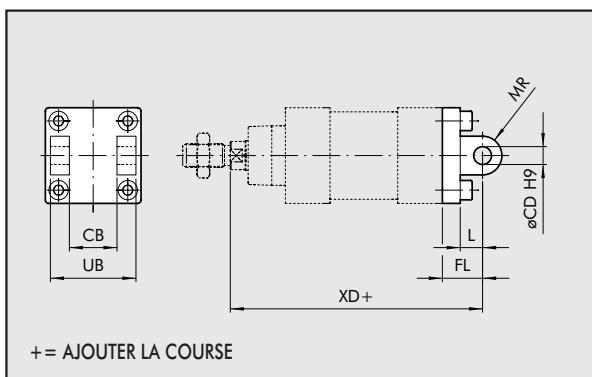

Code	Ø	UB	CB	FL	ØCD	XD	MR	L	Poids [g]
W0950322003	32	45	26	22	10	142	10	10	116
W0950402003	40	52	28	25	12	160	12	10	160
W0950502003	50	60	32	27	12	170	12	12	252
W0950632003	63	70	40	32	16	190	16	12	394
W0950802003	80	90	50	36	16	210	16	16	670
W0951002003	100	110	60	41	20	230	20	16	1085

Nota: livrée avec axe et visserie

ARTICULATION ARRIERE MALE MODELE BA

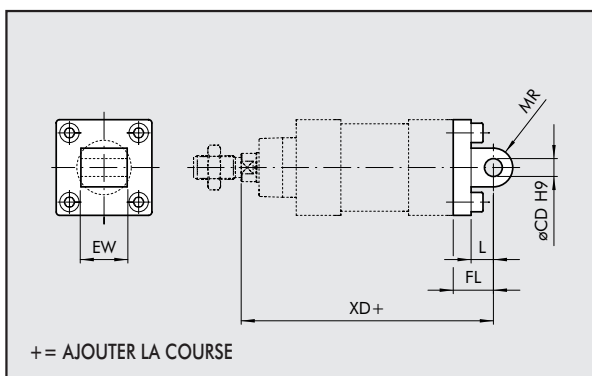

Code	Ø	EW	FL	MR	Ø CD	L	XD	Poids [g]
W0950322004	32	26	22	11	10	12	142	94
W0950402004	40	28	25	13	12	15	160	124
W0950502004	50	32	27	13	12	15	170	220
W0950632004	63	40	32	17	16	20	190	316
W0950802004	80	50	36	17	16	20	210	578
W0951002004	100	60	41	21	20	25	230	850

Nota: livrée avec visserie

ROTULE ARRIERE MODELE BAS

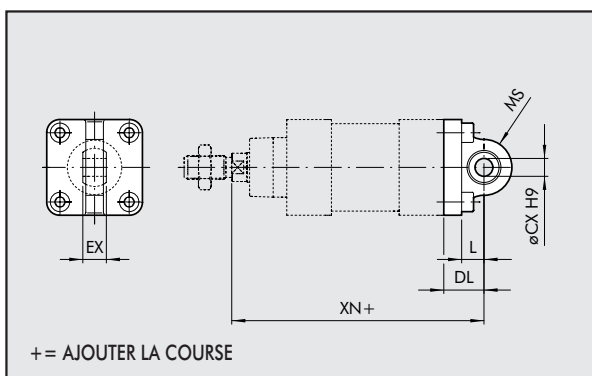

Code	Ø	DL	MS	L	XN	CX	EX	Poids [g]
W0950322006	32	22	16	12	142	10	14	106
W0950402006	40	25	19	15	160	12	16	142
W0950502006	50	27	19	15	170	12	16	236
W0950632006	63	32	24	20	190	16	21	336
W0950802006	80	36	24	20	210	16	21	572
W0951002006	100	41	30	25	230	20	25	840

Nota: livrée avec visserie

CONTRE CHARNIERE D'EQUERRE CETOP MODELE GL

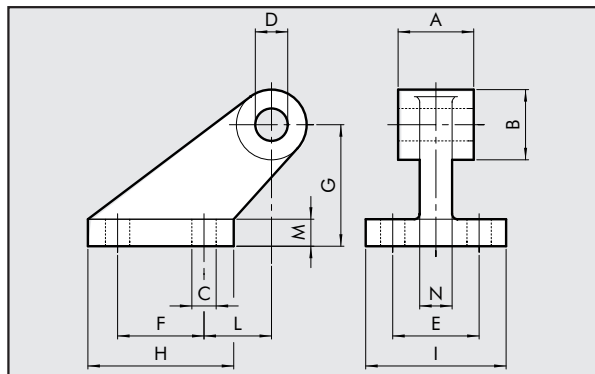

Code	Ø	A	B	C	D	E	F	G	H	I	L	M	N	Poids [g]
W0950322008	32	26	19	7	10	25	20	32	37	41	18	8	10	96
W0950402008	40	28	26	9	12	32	32	45	54	52	25	10	12	216
W0950502008	50	32	26	9	12	32	32	45	54	52	25	10	12	212
W0950632008	63	40	33	11	16	40	50	63	75	63	32	12	15	440
W0950802008	80	50	33	11	16	40	50	63	75	63	32	12	15	464
W0951002008	100	60	44	14	20	50	70	90	103	80	40	16	22	985

Nota: livrée avec visserie

CONTRE CHARNIERE D'EQUERRE ISO MODELE GS

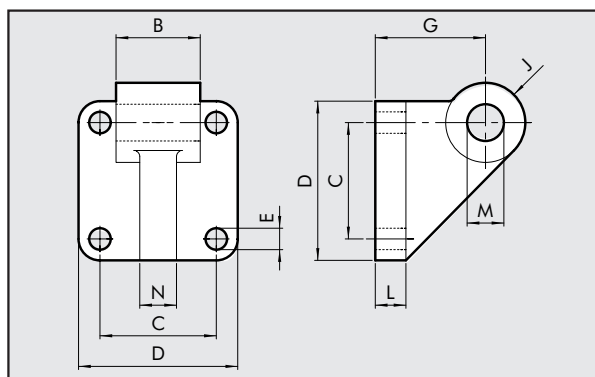

Code	Ø	B	C	D	E	G	J	L	M	N	Poids [g]
W0950322108	32	25.5	32.5	45	7	32	11	10	10	10	106
W0950402108	40	27.5	38	52	7	36	13	10	12	12	138
W0950502108	50	31.5	46.5	65	9	45	13	12	12	12	252
W0950632108	63	39.5	56.5	75	9	50	17	12	16	15	350
W0950802108	80	49.5	72	95	11	63	17	16	16	15	655
W0951002108	100	59.5	89	115	11	73	21	16	20	22	980

Nota: livrée avec visserie

BRIDE AVANT MODELE C

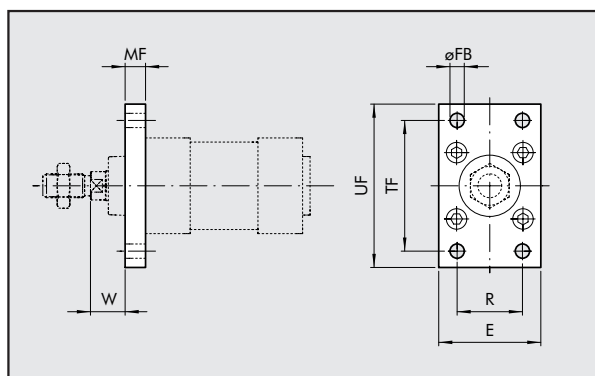

Code	Ø	TF	UF	E	MF	R	ØFB	W	Poids [g]
W0950322002	32	64	80	50	10	32	7	16	246
W0950402002	40	72	90	55	10	36	9	20	290
W0950502002	50	90	110	65	12	45	9	25	522
W0950632002	63	100	120	75	12	50	9	25	670
W0950802002	80	126	153	95	16	63	12	30	1420
W0951002002	100	150	178	115	16	75	14	35	2040

Nota: livrée avec visserie

BRIDE ARRIERE MODELE C

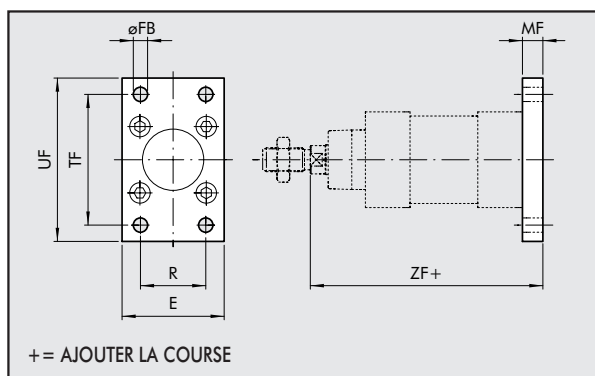

Code	Ø	TF	UF	E	MF	R	ØFB	ZF	Poids [g]
W0950322002	32	64	80	50	10	32	7	130	246
W0950402002	40	72	90	55	10	36	9	145	290
W0950502002	50	90	110	65	12	45	9	155	522
W0950632002	63	100	120	75	12	50	9	170	670
W0950802002	80	126	153	95	16	63	12	190	1420
W0951002002	100	150	178	115	16	75	14	205	2040

Nota: livrée avec visserie

+ = AJOUTER LA COURSE

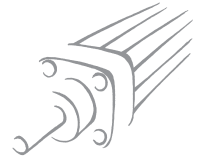

ECROU DE TIGE MODELE S

Code Ø F H CH Poids [g]

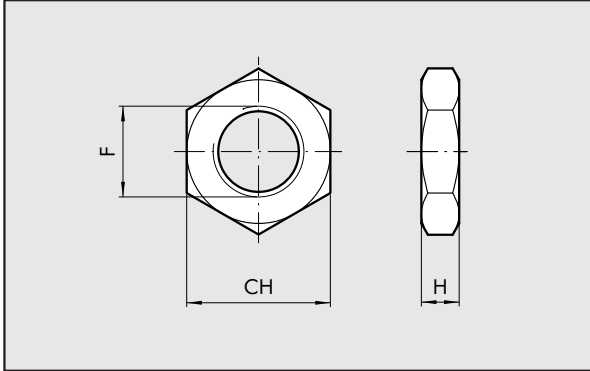

0950322010	32	M10x1.25	6	17	6
0950402010	40	M12x1.25	7	19	12
0950502010	50	M16x1.5	8	24	20
0950502010	63	M16x1.5	8	24	20
0950802010	80	M20x1.5	9	30	32
0950802010	100	M20x1.5	9	30	32

Nota: conditionnement unitaire

FOURCHE MODELE GK-M

Code Ø Ø M C B A L F D N Poids [g]

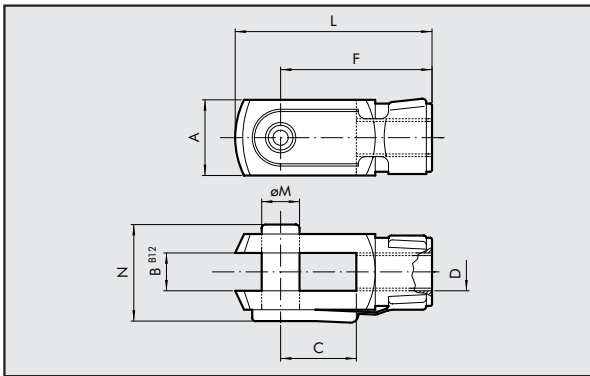

W0950322020	32	10	20	10	20	52	40	M10x1.25	26	92
W0950402020	40	12	24	12	24	62	48	M12x1.25	32	148
W0950502020	50	16	32	16	32	83	64	M16x1.5	40	340
W0950502020	63	16	32	16	32	83	64	M16x1.5	40	340
W0950802020	80	20	40	20	40	105	80	M20x1.5	40	690
W0950802020	100	20	40	20	40	105	80	M20x1.5	48	690

Nota: conditionnement unitaire

ROTULE MODELE GA-M

Code Ø Ø M C B1 B A L F D Ø G CH Ø G1 Poids [g]

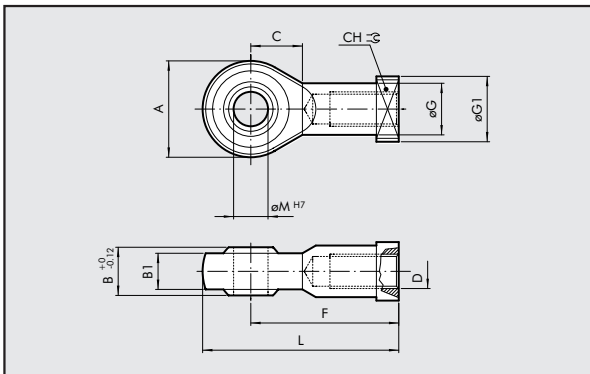

W0950322025	32	10	15	10.5	14	28	57	43	M10x1.25	15	17	19	78
W0950402025	40	12	17	12	16	32	66	50	M12x1.25	17.5	19	19	116
W0950502025	50	16	22	15	21	42	85	64	M16x1.5	22	22	22	226
W0950502025	63	16	22	15	21	42	85	64	M16x1.5	22	22	22	226
W0950802025	80	20	26	18	25	50	102	77	M20x1.5	27.5	30	27	404
W0950802025	100	20	26	18	25	50	102	77	M20x1.5	27.5	30	27	404

Nota: conditionnement unitaire

COMPENSATEUR D'ALIGNEMENT ANGULAIRE MODELE GA-K

Code Ø A B C D Ø F Ø E SW₁ SW₂ SW₃ SW₄ SW₅ Poids [g]

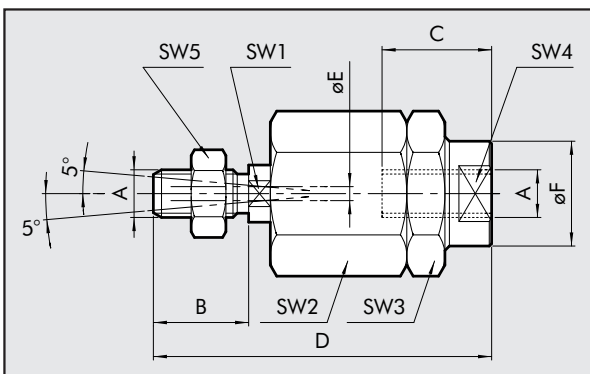

W0950322030	32	M10x1.25	20	20	71	22	4	12	30	30	19	17	216
W0950402030	40	M12x1.25	24	20	75	22	4	12	30	30	19	19	220
W0950502030	50	M16x1.5	32	32	103	32	4	20	41	41	30	24	620
W0950502030	63	M16x1.5	32	32	103	32	4	20	41	41	30	24	620
W0950802030	80	M20x1.5	40	40	119	32	4	20	41	41	30	30	680
W0950802030	100	M20x1.5	40	40	119	32	4	20	41	41	30	30	680

Nota: conditionnement unitaire

ACCESSOIRES: UNITES DE DETECTION MAGNETIQUE A INSERTION VERTICALE

UNITES DE DETECTION MAGNETIQUE A INSERTION VERTICALE

Code Désignation

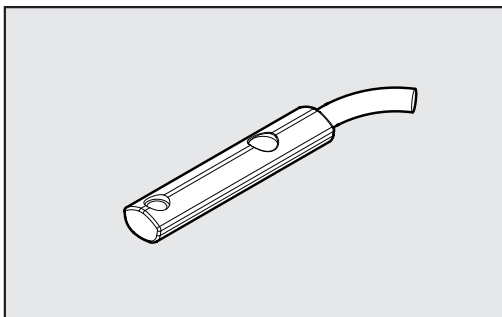

W0952025390	Effet HALL NO, à insertion verticale câble 2,5 m
W0952029394	Effet HALL NO, à insertion verticale câble 0,3 m + connecteur M8
W0952022180	REED NO, à insertion verticale câble 2,5 m
W0952028184	REED NO, à insertion verticale câble 0,3 m + connecteur M8
W0952125556	Effet HALL NO, à insertion verticale câble 2m, ATEX

Ce type d'unité de détection peut être inséré verticalement dans les rainures. Ce qui signifie que les fonds du vérin ne nécessitent pas d'ouverture pour l'insertion de l'unité de détection.

CABLAGE

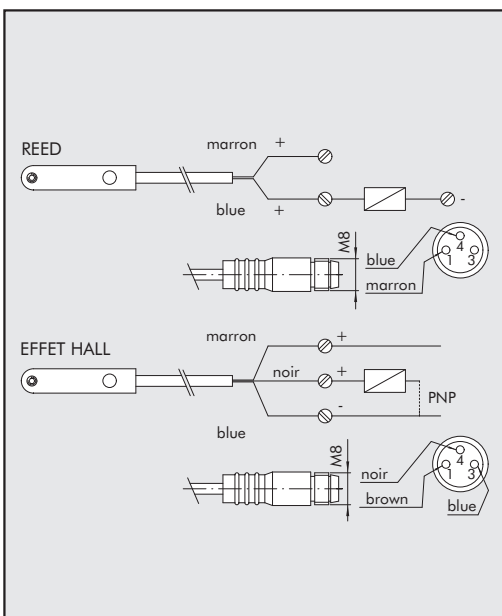

CARACTERISTIQUES TECHNIQUES

	Reed	Effet Hall	ATEX
Type de contact	N.O.	N.O.	N.O.
Interrupteur	-	PNP	PNP
Tension d'alimentation (Ub)	V 10 ÷ 30 AC/DC	10 ÷ 30 DC	18 ÷ 30 DC
Puissance	W 3 (de pointe =6)	3	≤ 1.7
Variation de tension	-	≤ 10% de Ub	≤ 10% de Ub
Chute de tension	-	≤ 2	≤ 2.2
Consommation	mA -	≤ 10	≤ 10
Courant de sortie	mA ≤ 100	≤ 100	≤ 70
Fréquence de commutation	Hz ≤ 400	≤ 5000	1000
Protection contre les courts-circuits	-	Oui	Oui
Suppression surtension	-	Oui	Oui
Protection contre l'inversion de polarité	-	Oui	Oui
EMC	EN 60 947-5-2	EN 60 947-5-2	EN 60 947-5-2
LED de visualisation	Jaune	Jaune	Jaune
Sensibilité magnétique	2,8 mT ±25%	2,8 mT ±25%	2.6
Répétabilité	≤ 0,1 mT	≤ 0,1 mT	≤ 0,1 (Ub e ta costanti)
Degré de protection (EN 60529)	IP 67	IP 67	IP 68, IP 69K
Résistance aux vibrations et aux chocs	30 g, 11 ms, 10÷55 Hz, 1mm	30 g, 11 ms, 10÷55 Hz, 1mm	30 g, 11 ms, 10÷55 Hz, 1mm
Température d'utilisation	°C -25 ÷ +75	-25 ÷ +75	-20 ÷ +45
Matière de la capsule de détection	PA66 + PA6I/6T	PA66 + PA6I/6T	PA
Câble de raccordement 2,5m	PVC; 2 x 0,12 mm ²	PVC; 3 x 0,14 mm ²	PVC; 3 x 0,12 mm ²
Câble de raccordement avec M8x1	Polyuréthane; 2 x 0,14 mm ²	Polyuréthane; 3 x 0,14 mm ²	-
Nombre de fils	2	3	3

BANDE DE PROTECTION

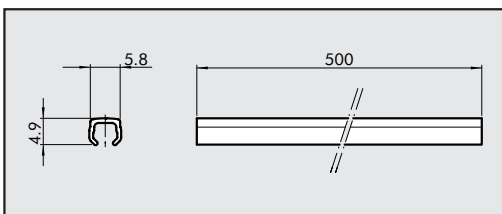

Code	Désignation
W0950000160	BANDE DE PROTECTION L=500 mm

Nota: conditionnement unitaire

LARDON POUR RAINURE EN TE

Code Désignation Poids[g]

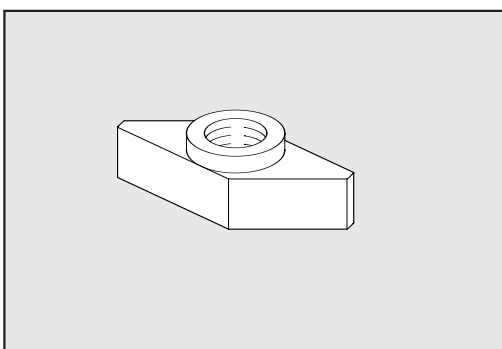

0950003001	LARDON DE FIXATION M4 POUR RAINURE	1
0950003002	LARDON DE FIXATION M3 POUR RAINURE	1

Nota: conditionnement unitaire



PIECES DE RECHANGE POUR VERINS ISO 15552 SERIE 3

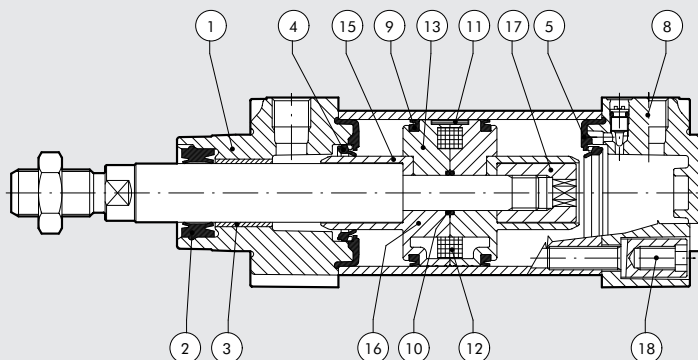

Type	Repères	Diamètres	Code
Kit de joints complet en polyuréthane	2-4-5-9-10	Ø 32÷100	009 ... 0101
Kit de joints complet en NBR	2-4-5-9-10	Ø 32÷100	009 ... 0502
Kit fond avant complet joints polyuréthane	1-2-3-4-5-17-18	Ø 32÷100	009 ... 0110N
Kit fond avant complet joints NBR	1-2-3-4-5-17-18	Ø 32÷100	009 ... 0304N
Kit fond arrière complet joints polyuréthane	4-5-8-17-18	Ø 32÷100	009 ... 0111N
Kit fond arrière complet joints NBR	4-5-8-17-18	Ø 32÷100	009 ... 0305N
Kit piston complet joints polyuréthane	9-10-16-17	Ø 32÷63	009 ... 0604
Kit piston complet joints polyuréthane	9-10-11-13-15-18	Ø 80÷100	009 ... 0604
Kit piston complet joints NBR	9-10-16-17	Ø 32÷63	009 ... 0602
Kit piston complet joints NBR	9-10-11-13-15-18	Ø 80÷100	009 ... 0602
Kit piston + fonds av. et ar. joints polyuréthane	1-2-3-4-5-8-9-10-16-17-18	Ø 32÷63	009 ... 0704N
Kit piston + fonds av. et ar. joints polyuréthane	1-2-3-4-5-8-9-10-11-13-15-17-18	Ø 80÷100	009 ... 0704N
Kit piston + fonds av. et ar. joints NBR	1-2-3-4-5-8-9-10-16-17-18	Ø 32÷63	009 ... 0702N
Kit piston + fonds av. et ar. joints NBR	1-2-3-4-5-8-9-10-11-13-15-17-18	Ø 80÷100	009 ... 0702N
Anneau magnétique	12	Ø 32÷100	009 ... 0800

NOTES

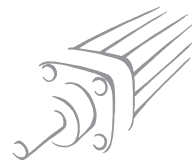

CHARGES ADMISSIBLES

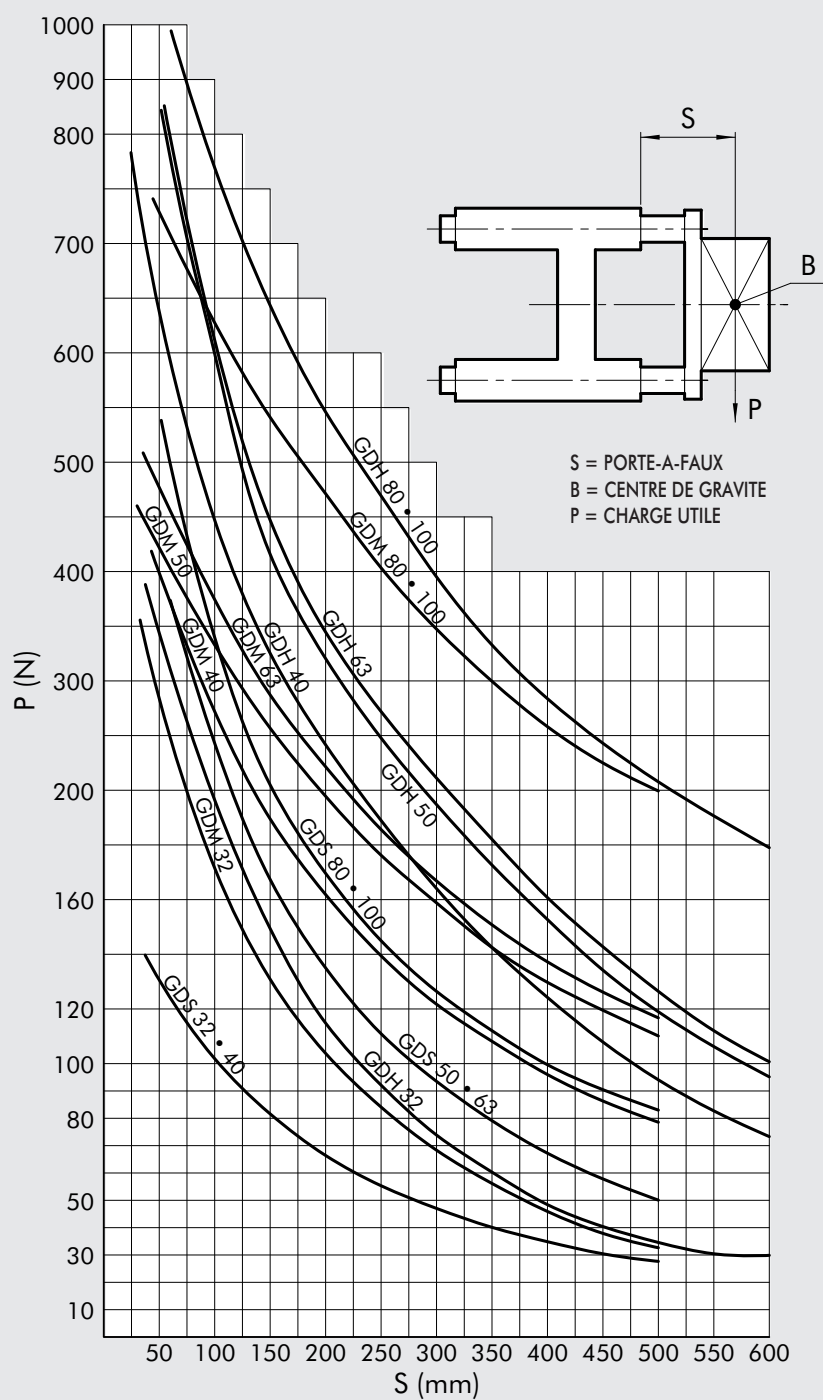

COTES D'ENCOMBREMENT TYPE GDS

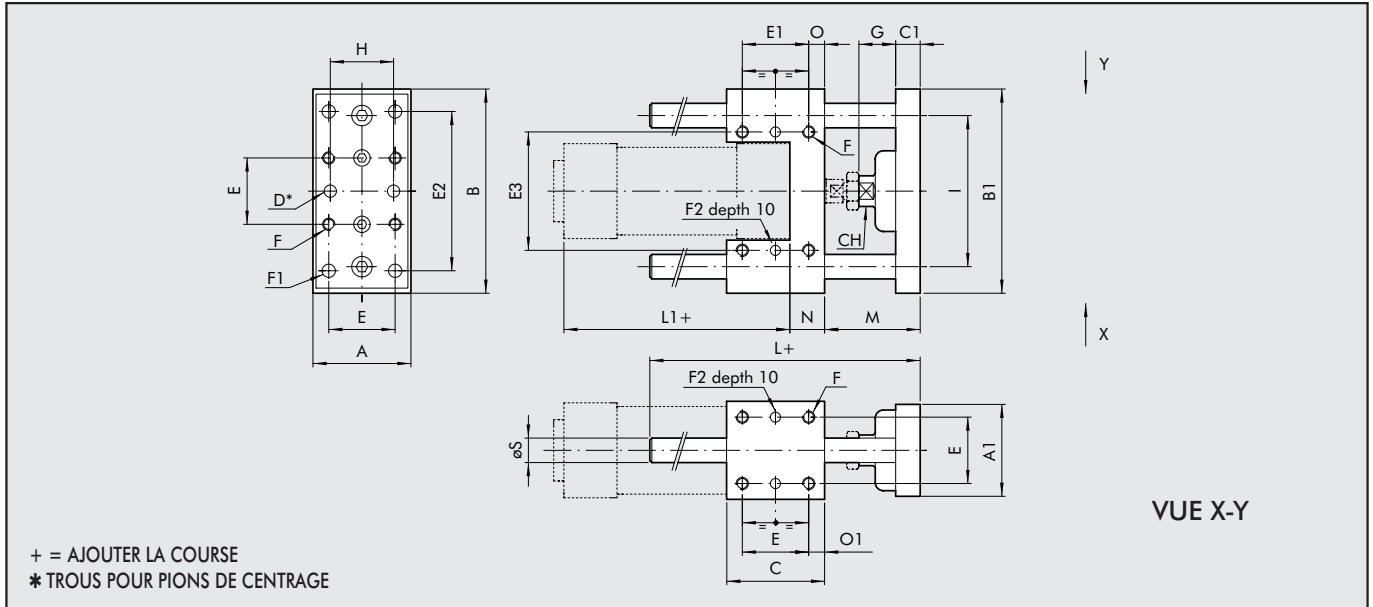

Ø	A	A ₁	B	B ₁	C	C ₁	D ^{H7}	E	E ₁	E ₂	E ₃	F	F ₁	F ₂ ^{H7}	G	H	I	L	L ₁	M	N	O	O ₁	Ø S	Ch
32	48	45	100	95	48	12	6	32.5	32.5	78	58	M6	6.5	6	18	31	74	108	94	46	17	7.8	7.8	12	15
40	56	53	106	101	58	15	6	38	38	84	64	M6	6.5	6	21	36	80	120	105	52	21	10	10	12	15
50	66	63	125	120	59	15	6	46.5	46.5	100	80	M8	8.5	6	24	45	96	130	106	65	25	6.3	6.3	16	22
63	76	73	132	127	76	15	6	56.5	56.5	105	95	M8	8.5	6	24	45	104	145	121	65	25	9.8	9.8	16	22
80	98	95	165	160	90	16	6	72	50	130	130	M10	11	6	31	56	130	170	128	71	34	20	9	20	27
100	118	115	185	180	110	16	6	89	70	150	150	M10	11	6	31	56	152	190	138	71	39	20	10.5	20	27

COTES D'ENCOMBREMENT TYPE GDH-GDM

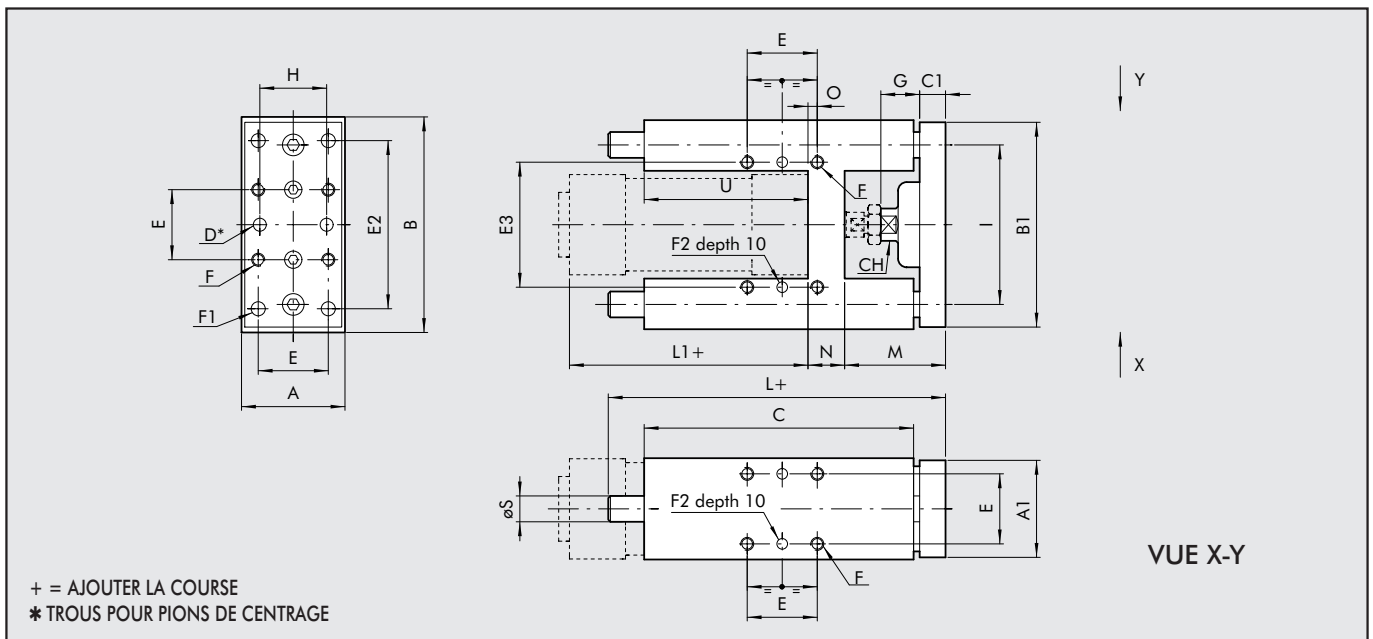

Ø	A	A ₁	B	B ₁	C	C ₁	Ch	D ^{H7}	E	E ₂	E ₃	F	F ₁	F ₂ ^{H7}	G	H	I	L	L ₁	M	N	O	Ø S	U
32	49	45	97	90	125	12	13	6	32.5	78	61	M6	6.5	6	18	31	74	177	94	47	17	4.3	12	76
40	58	54	115	110	139	15	15	6	38	84	69	M6	6.5	6	21	36	87	192	105	53	21	11	16	81
50	69	63	137	130	148	15	22	6	46.5	100	85	M8	8.5	6	24	45	104	205	106	63	26	18.5	20	78
63	85	79	152	145	182	15	22	6	56.5	105	100	M8	8.5	6	24	45	119	237	121	62	26	15.3	20	111
80	105	99	189	180	215	20	27	6	72	130	130	M10	11	6	31	56	148	280	128	76	34	21	25	128
100	129	120	213	200	220	20	27	6	89	150	150	M10	11	6	31	56	172	280	138	76	39	24.5	25	128

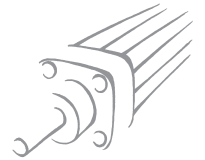

UNITES DE GUIDAGE

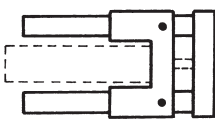
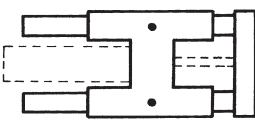
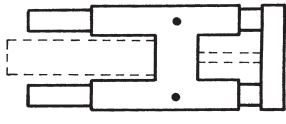
Version	Diamètre	Type	Code
PROFIL en U paliers lisses (GDS) 	32	UNITE MW DS 032...	W 0700321...
	40	UNITE MW DS 040...	W 0700401...
	50	UNITE MW DS 050...	W 0700501...
	63	UNITE MW DS 063...	W 0700631...
	80	UNITE MW DS 080...	W 0700801...
	100	UNITE MW DS 100...	W 0701001...
PROFIL en H paliers lisses (GDH) 	32	UNITE MW DH 032...	W 0700322...
	40	UNITE MW DH 040...	W 0700402...
	50	UNITE MW DH 050...	W 0700502...
	63	UNITE MW DH 063...	W 0700632...
	80	UNITE MW DH 080...	W 0700802...
	100	UNITE MW DH 100...	W 0701002...
PROFIL en H douilles à billes (GDM) 	32	UNITE MW DM 032...	W 0700323...
	40	UNITE MW DM 040...	W 0700403...
	50	UNITE MW DM 050...	W 0700503...
	63	UNITE MW DM 063...	W 0700633...
	80	UNITE MW DM 080...	W 0700803...
	100	UNITE MW DM 100...	W 0701003...

Nota: Pour compléter le type et le code ajouter 3 chiffres pour la course (ex: 50=050).

COTES D'ENCOMBREMENT VERSION POUR BLOQUEUR DE TIGE + UNITE DE GUIDAGE CODE 137

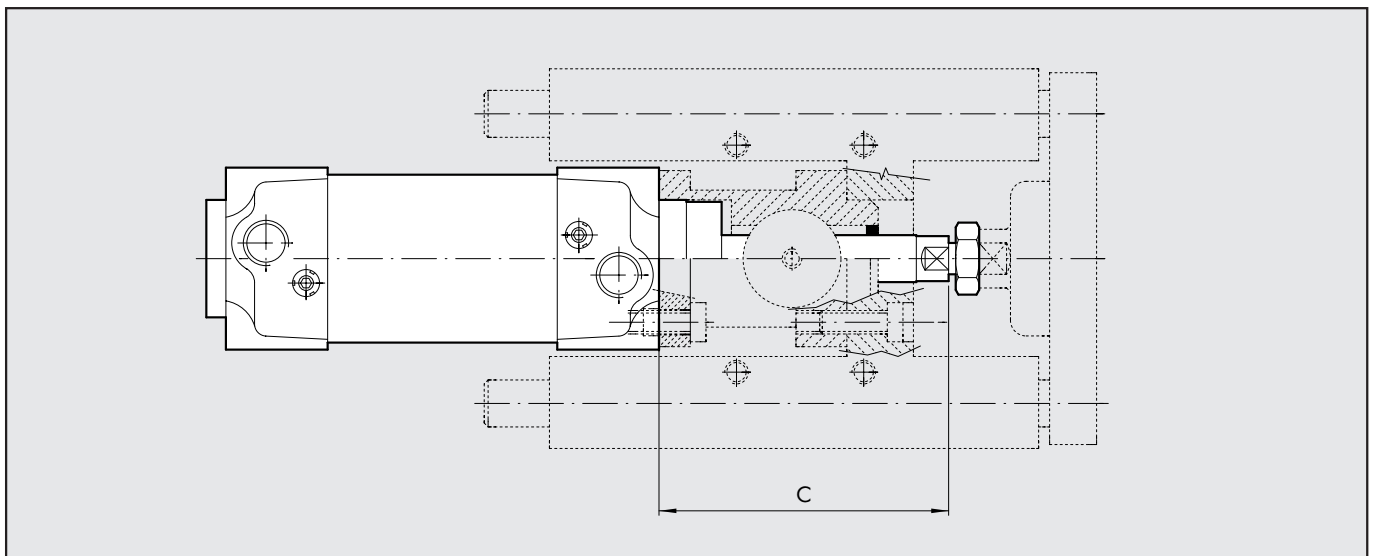

Ø	C
32	74
40	85
50	107
63	107
80	136
100	143

CARACTERISTIQUES TECHNIQUES GENERALES

EFFORTS DE POUSSEE ET DE TRACTION (THEORIQUES)

Diamètre du vérin D mm	Diamètre la tige d mm	Effort	Surface du piston cm ²	Effort de poussée et de traction en daN en fonction de la pression de service en bar									
				1 bar	2 bar	3 bar	4 bar	5 bar	6 bar	7 bar	8 bar	9 bar	10 bar
32	12	poussée	8.04	8.0	16.1	24.1	32.2	40.2	48.3	56.3	64.3	72.4	80.4
		traction	6.91	6.9	13.8	20.7	27.6	34.6	41.5	48.4	55.3	62.2	69.1
40	16	poussée	12.57	12.6	25.1	37.7	50.3	62.8	75.4	88.0	100.5	113.1	125.7
		traction	10.56	10.6	21.1	31.7	42.2	52.8	63.3	73.9	84.4	95.0	105.6
50	20	poussée	19.63	19.6	39.3	58.9	78.5	98.2	117.8	137.4	157.1	176.7	196.3
		traction	16.49	16.5	33.0	49.5	66.0	82.5	99.0	115.5	131.9	148.4	164.9
63	20	poussée	31.17	31.2	62.3	93.5	124.7	155.9	187.0	218.2	249.4	280.6	311.7
		traction	28.03	28.0	56.1	84.1	112.1	140.2	168.2	196.2	224.2	252.3	280.3
80	25	poussée	50.27	50.3	100.5	150.8	201.1	251.3	301.6	351.9	402.1	452.4	502.7
		traction	45.36	45.4	90.7	136.1	181.4	226.8	272.1	317.5	362.9	408.2	453.6
100	25	poussée	78.54	78.5	157.1	235.6	314.2	392.7	471.2	549.8	628.3	706.9	785.4
		traction	73.63	73.6	147.3	220.9	294.5	368.2	441.8	515.4	589.0	662.7	736.3

POIDS DES VERINS

Ø	Vérins série "ISO 15552" Serie 3			
	Simple tige		Tige traversante	
	Poids [g] Course=0	Poids [g] chaque mm	Poids [g] Course=0	Poids [g] chaque mm
32	410	1.64	471	2.53
40	608	2.09	731	3.67
50	1016	3.02	1277	5.49
63	1348	3.36	1623	5.77
80	2705	5.37	3150	8.04
100	3768	6.57	4296	10.11

Ø	Unité de guidage			
	Type GDS		Type GDH et GDM	
	Poids [g] Course=0	Poids [g] chaque mm	Poids [g] Course=0	Poids [g] chaque mm
32	772	1.76	1200	1.76
40	1000	1.76	2000	3.13
50	1900	3.13	3300	4.9
63	2300	3.13	4750	4.9
80	3800	4.9	8500	7.26
100	7000	4.9	12000	7.26

NOTES